

诚信·责任·创新·奉献

INTEGRITY · RESPONSIBILITY · INNOVATION · DEDICATION



国家高新技术企业 省工程研究中心
科技型中小企业 重点产业链企业

器件优选 | 品质为先 | 创新创造 | 功效保护 | 安全保障 | 军标认证

以客户为中心，以品质为基础，引领智能时代

CUSTOMER-CENTERED, QUALITY-BASED, LEADING INTO THE INTELLIGENT ERA

合肥安赛思半导体有限公司

HEFEI ASUNX SEMICONDUCTORS CO., LTD



地址:安徽省合肥市高新区创新大道2800号创新产业园二期F1-1701

网址: www.asunx.com

联系电话: 0551-68118699

邮箱: asunx@asunx.com

智能驱动进步

INTELLIGENTIZATION DRIVES PROGRESSION

目 录

CONTENTS

01 公司简介 02

02 资质 & 荣誉 & 知识产权 03

03 工控产品系列 06

3.1 固态继电器 06

3.1.1 交流固态继电器

3.1.2 直流固态继电器

3.2 电力调整器 23

3.2.1 单相电力调整器

3.2.2 三相电力调整器

多路控制器 41

温控一体机 43

04 工控应用案例 45

05 智能驱动系列 46

06 其他定制产品 46

01 公司简介

COMPANY PROFILE

合肥安赛思半导体有限公司成立于2021年,并与安徽大学开展深度融合的产学研用合作,安徽大学资管公司持有股份并提供核心技术和人才团队支撑。公司现聚焦于第三代宽禁带功率半导体智能驱动技术的研发与应用,开发了IGBT、SiC和GaN智能驱动模块,多种功率等级的固态继电器、功率控制器、电力调整器以及锂电UPS和PCS等高新技术产品。

公司位于合肥市高新技术开发区,是国家高新技术企业,建有安徽省先进电力电子与电能变换工程研究中心,是国家科技型中小企业、安徽省创新型中小企业、合肥市重点产业链企业(集成电路领域)、合肥市大数据企业、高新区新质企业,2023年度安徽创新企业100强。公司产品通过CE、UL、TLC、RoHS、国家专利密集型产品等多项认证,已批量应用于光伏设备、锂电设备、新能源发电、储能系统、纺织机械、智能制造、电动船舶、玻璃深加工、高温注塑等多个领域。

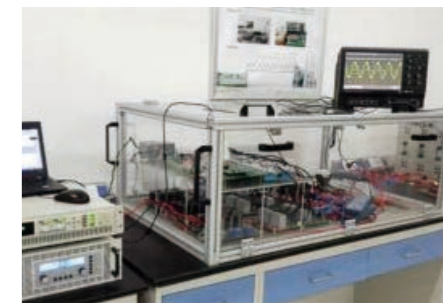

02 资质&荣誉&知识产权

QUALIFICATIONS & AWARDS



国家高新技术企业证书



国家科技型中小企业证书



合肥市集成电路重点产业链企业证书



省工程研究中心共建单位



合肥市大数据企业证书



安徽省软件企业证书



第48届日内瓦国际发明展金奖



安徽30佳创新企业家证书



2024年度合肥市高新区雏鹰企业证书



TLC认证证书



UL认证证书



RoHS认证证书



CE认证证书



管理体系认证证书

企业已申请及授权专利30+项，已授权软件著作权证书11项：



03、工控产品系列 3.1 固态继电器

▶ 产品简介

固态继电器英文名称为Solid State Relay, 简称SSR。它是用半导体器件代替传统电接点作为切换装置的具有继电器特性的无触点开关器件, 按照输出受控电不同分为直流和交流固态。其中交流固态按照控制方式分为随机和过零固态; 按照器件配置分为普通和增强固态。安赛思系列固态继电器包括标准型、工业增强型、单相、三相、模组等不同类型。广泛应用于各种工业场合, 适合阻性、感性和容性负载。本司在传统固态继电器的基础上研制多功能、定制化设计平台, 包括了大功率交/直流固态和极端恶劣工况下高可靠性固态, 产品已通过UL、CE等相关认证。

安赛思具备完整的固态继电器产品族: 安赛思系列交流固态继电器上拥有六个品类, 共计形成产品40余款; 安赛思直流固态继电器划分两个品类, 共计9款, 分别对应低压与高压应用, 并在40A以上电流中采用SIC方案有效减小固态继电器发热量, 增强产品可靠性。

▶ 型号标准

AS-SSR-□□□-□□□V-□□

① ② ③ ④

①基本型号	AS-SSR: 固态继电器	③电源种类	T: 三相电源
②最大额定电流	15A 25A 60A 75A 100A	④控制方式	DA: 直流控交流

□□□-SSR-□□□-□□

① ② ③ ④

①产品系列	F: 方形固态继电器 Z: 窄型固态继电器 T: 三相固态继电器 G: 工业固态继电器 M: PCB固态继电器模组	②控制方式	DA: 直流控交流 DD: 直流控制流
③最大额定电流	05A 10A 15A 25A 30A 40A 55A 60A 75A 80A 100A 120A 150A 200A 250A 300A 400A	④产品款式	CS: 普通型单灯 CD: 普通型双灯 ES: 增强型单灯 ED: 增强型双灯

▶ 3.1.1 交流固态继电器



单相固态继电器07-08

产品型号
AS-SSR-15A-480V-DA
AS-SSR-25A-480V-DA
AS-SSR-40A-480V-DA
AS-SSR-60A-480V-DA
AS-SSR-75A-480V-DA
AS-SSR-100A-480V-DA



三相固态继电器 (直控交) 09-10

产品型号
TDA-SSR-15A-ES
TDA-SSR-25A-ES
TDA-SSR-30A-ES
TDA-SSR-40A-ES
TDA-SSR-60A-ES
TDA-SSR-75A-ES



工业固态继电器 (直控交) 09-10

产品型号
GDA-SSR-60A-ES
GDA-SSR-80A-ES
GDA-SSR-100A-ES
GDA-SSR-120A-ES
GDA-SSR-150A-ES
GDA-SSR-200A-ES
GDA-SSR-250A-ES
GDA-SSR-300A-ES
GDA-SSR-400A-ES



PCB固态继电器模组09-10

产品型号
MDA-SSR-01A-CS
MDA-SSR-03A-CS
MDA-SSR-05A-CS
MDA-SSR-08A-CS



窄型固态继电器 (直控交) 09-10

产品型号
ZDA-SSR-10A-CD
ZDA-SSR-15A-CD
ZDA-SSR-25A-CD
ZDA-SSR-30A-CD
ZDA-SSR-40A-CD
ZDA-SSR-55A-CD

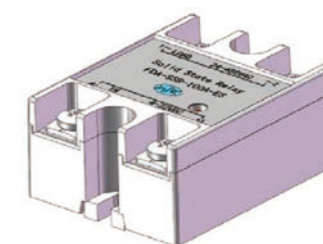

方形固态继电器 (直控交) 09-10

产品型号
FDA-SSR-15A-ES
FDA-SSR-25A-ES
FDA-SSR-30A-ES
FDA-SSR-40A-ES
FDA-SSR-60A-ES
FDA-SSR-75A-ES
FDA-SSR-100A-ES
FDA-SSR-1200A-ES
FDA-SSR-150A-ES

▶ 3.1.2 直流固态继电器



窄型固态继电器 (直控直) 09-10

产品型号
ZDD-SSR-10A-CS
ZDD-SSR-15A-CS
ZDD-SSR-25A-CS
ZDD-SSR-30A-CS
ZDD-SSR-40A-CS

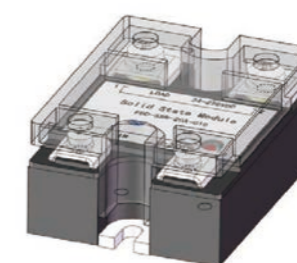

方形固态继电器 (直控交) 09-10

产品型号
FDD-SSR-10A-CD
FDD-SSR-20A-CD
FDD-SSR-30A-CD
FDD-SSR-40A-CD
FDD-SSR-50A-CD

03、工控产品系列 单相固态继电器

▶ 产品简介

单相固态继电器有两个输入端，一个是控制输入端，另一个是电源输入端。控制信号通过控制输入端进入继电器，当控制信号的输入电压变为高电平时，继电器开启，输出电路闭合，产生输出电流；当控制信号的输入电压为低电平时，继电器关闭，输出电路断开，输出电流消失。本司在传统单相固态继电器基础上，研制多功能、定制化设计的产品，包括大功率交/直流固态和极端恶劣工况下高可靠性固态。产品已通过 UL、CE 等相关认证。



▶ 产品特点

- 具有过零功能, 减少了动作时的噪声
- 内置RC电路, 有效吸收外部浪涌
- 有动作指示灯, 可监控运行状况
- 外壳采用阻燃材料, 具有保护盖, 具备高安全性

▶ 型号定义

AS-SSR-□□□-□□□□-□□

AS-SSR 固态继电器

最大额定电流

额定电压

控制方式

控制方式	产品型号
直流控交流 (DA)	AS-SSR-15A-480V-DA
	AS-SSR-25A-480V-DA
	AS-SSR-40A-480V-DA
	AS-SSR-60A-480V-DA
	AS-SSR-75A-480V-DA
	AS-SSR-100A-480V-DA

▶ 额定规格/性能

AS-SSR-□□□-□□□□-□□			
控制方式	直流控交流	适用负载	· 阻性负载 · 感性负载
输入	控制电源: 4~32V	输出	额定电压: 24~650VAC 额定电流: 15~100A
负载电流范围	AS-SSR-15A-480V-DA ≤15A AS-SSR-25A-480V-DA ≤25A AS-SSR-40A-480V-DA ≤40A AS-SSR-60A-480V-DA ≤60A AS-SSR-75A-480V-DA ≤75A AS-SSR-100A-480V-DA ≤100A	工作电流安全系数	阻性负载: 50% 感性负载: 15%
断态漏电流	≤5mA	通态压降	≤1.6V
电寿命	≥100万次 (需根据具体工况具体计算)		

▶ 环境条件

环境条件	
运行环境温度	-30~40°C
贮存环境温度	-45~85°C
相对湿度	≤95%RH (无凝露)
海拔	≤2000m
负载类型	阻性负载/感性负载

▶ 端子说明



▶ 产品尺寸

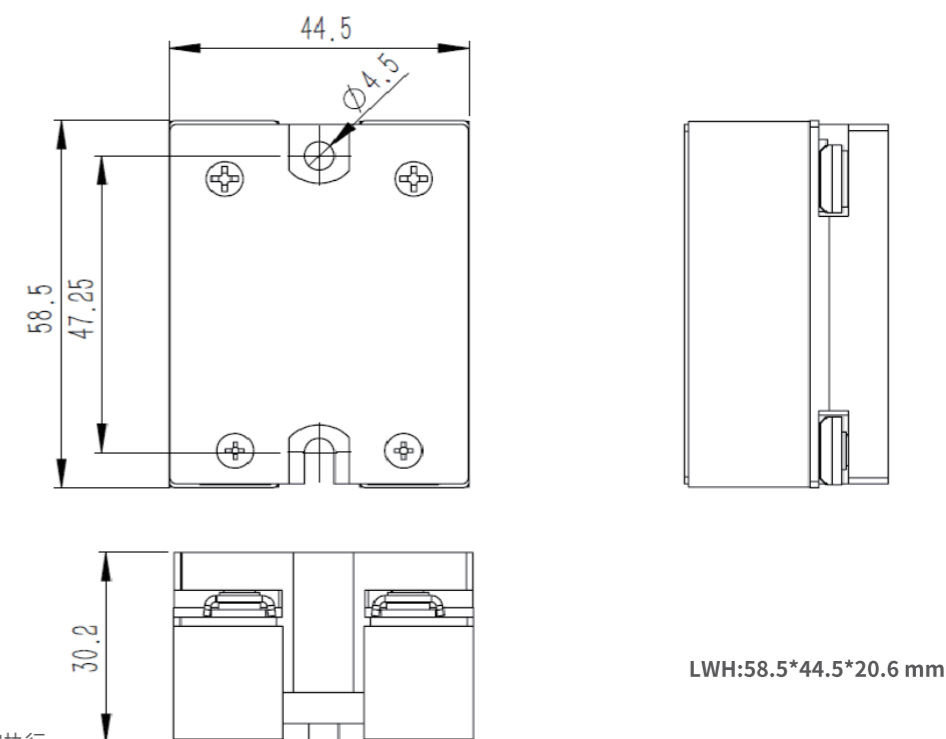

注: 未标注公差尺寸按GB/T1084-M执行。

03、工控产品系列 三相固态继电器

▶ 产品简介

三相交流固态继电器(简称三相 SSR)是集三组单相交流固态继电器为一体,并以单一输入端对三相负载进行直接开关切换,可方便地控制三相交流电机、加热器等三相负载。三相SSR是以三组反并联单向可控硅作为A、B、C三相的输出开关触点。

▶ 产品特点

- 具有过零功能,减少了动作时的噪声
- 具有动作指示灯,可监控运行状况
- 内置RC电路,有效吸收外部浪涌
- 三相启动特性一致
- 使用时需适配散热器,必要时加强迫风冷



▶ 型号定义

TDA-SSR-□□□-ES
 三直 最大 增强
 相流 额 型
 固控 定 单
 态交 电 灯
 继流 流 电
 电器

控制方式	产品型号
直流控交流 (DA)	TDA-SSR-15A-ES
	TDA-SSR-25A-ES
	TDA-SSR-30A-ES
	TDA-SSR-40A-ES
	TDA-SSR-60A-ES
TDA-SSR-75A-ES	

▶ 额定规格

TDA-SSR-□□□-ES	
控制方式	直流控交流
适用负载	· 阻性负载 · 感性负载
输入	控制电源: 8~32Vdc
输出	额定电压: 24~480Vac 额定电流: 15~75A
负载电流范围	TDA-SSR-15A-ES ≤15A
	TDA-SSR-25A-ES ≤25A
	TDA-SSR-30A-ES ≤30A
	TDA-SSR-40A-ES ≤40A
	TDA-SSR-60A-ES ≤60A
TDA-SSR-75A-ES ≤75A	
工作电流安全系数	阻性负载: 50% 感性负载: 15%
断态漏电流	≤5mA
通态压降	≤1.6V
电寿命	≥100万次 (需根据具体工况具体计算)

▶ 环境条件

环境条件	
运行环境温度	-30~40°C
贮存环境温度	-45~85°C
相对湿度	≤95%RH (无凝露)
海拔	≤2000m

▶ 端子说明



⊙	A1、B1、C1: 三相交流电输入
⊙	A2、B2、C2: 三相交流电输出
⊙	+: 控制直流输入+
⊙	-: 控制直流输入-

注: 图中A、B、C仅代指三相电进出,不代表三相电相序

▶ 产品尺寸

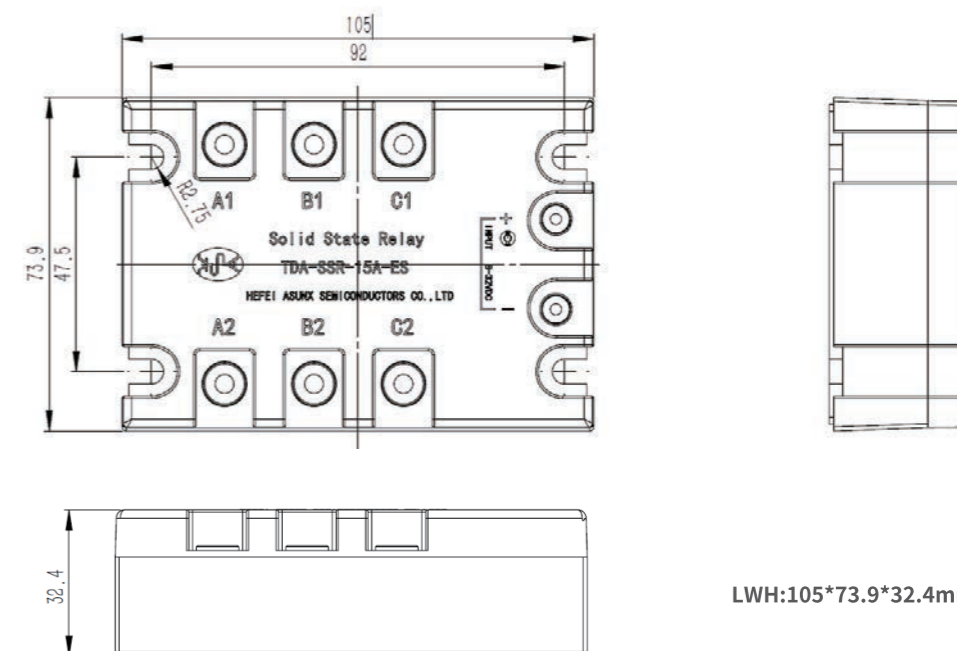

LWH:105*73.9*32.4mm

注: 未标注公差尺寸按GB/T1084-M执行。

03、工控产品系列 工业固态继电器

▶产品简介

工业固态继电器是一种由电力电子功率器件组成的无触点开关器件。系列工业固态继电器具有较高的载流能力和良好的散热性能，并且安装接线方便，主要应用于电加热设备、调温恒温设备、工业高温电炉等领域。

▶产品特点

- 具有过零功能,减少动作时的噪声
- 内置RC电路,有效吸收外部浪涌
- 具有动作指示灯,可监控运行状况
- 外壳采用阻燃材料,具有保护盖,安全性更高
- 体积小,耐受冲击震动、防潮、防爆、防腐蚀

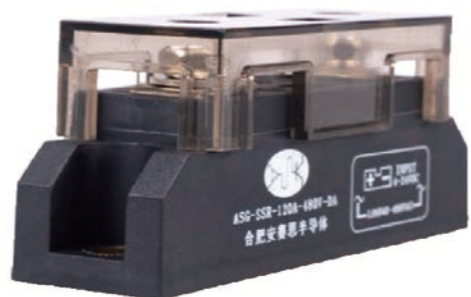

▶型号定义

GDA-SSR-□□□-ES
 工业直流固态交流继电器
 最大额定电流
 增强型单灯

控制方式	产品型号
直流控交流 (DA)	GDA-SSR-60A-ES
	GDA-SSR-80A-ES
	GDA-SSR-100A-ES
	GDA-SSR-120A-ES
	GDA-SSR-150A-ES
	GDA-SSR-200A-ES
	GDA-SSR-250A-ES
	GDA-SSR-300A-ES
GDA-SSR-400A-ES	

▶主要参数

GDA-SSR-□□□-ES			
控制方式	直流控交流	适用负载	·阻性负载 ·感性负载
输入	控制电源: 3~32V	输出	额定电压: 40~480VAC 额定电流: 60~400A
负载电流范围	GDA-SSR-60A-ES ≤60A GDA-SSR-80A-ES ≤80A GDA-SSR-100A-ES ≤100A GDA-SSR-120A-ES ≤120A GDA-SSR-150A-ES ≤150A GDA-SSR-200A-ES ≤200A GDA-SSR-250A-ES ≤250A GDA-SSR-300A-ES ≤300A GDA-SSR-400A-ES ≤400A	工作电流安全系数	阻性负载: 50% 感性负载: 15%
断态漏电流	≤5mA	通态压降	≤1.6V
电寿命	≥100万次 (需根据具体工况具体计算)		

▶环境条件

环境条件	
运行环境温度	-30~40°C
贮存环境温度	-45~85°C
相对湿度	≤95%RH (无凝露)
海拔	≤2000m

▶端子说明



▶产品尺寸

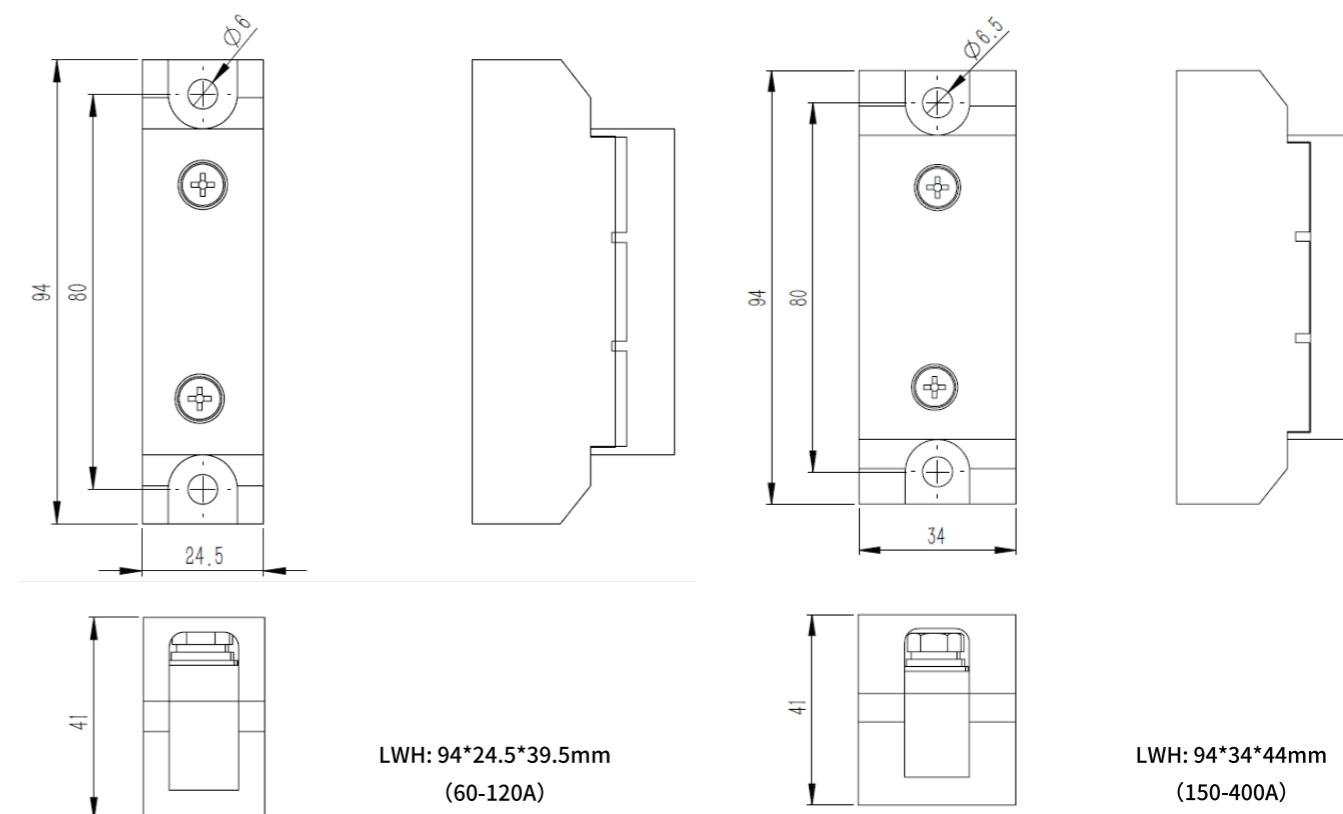

注: 未标注公差尺寸按GB/T1084-M执行。

03、工控产品系列 PCB固态继电器模组

▶产品简介

PCB固态继电器模组为一组常开小型的交流固态继电器,AS系列交流固态继电器是一种无触点通断电子开关,其中两个端子为输入控制端,另外两端为输出受控端,中间采用光电隔离,输入输出之间采用光电耦合。在输入端加上直流信号,输出端就能从关断状态转变成导通状态(无信号时呈阻断状态),从而控制较大负载。整个器件无可动部件及触点,可实现常用的机械式电磁继电器同等功能。

▶产品特点

- 具有过零功能,减少了动作时的噪声
- 多路控制,具有动作指示灯,可监控运行状况
- 体积小,耐受冲击震动、防潮、防爆、防腐蚀
- 外壳采用阻燃材料,具有保护盖,高安全性
- 组合多样,可供选择



▶型号定义

MDA-SSR-□□□-CS
 PCB 直 最大 普
 流 流 通
 固 控 额 型
 态 交 定 单
 继 流 电 灯
 电 器 流 流 器

控制方式	产品型号
直流控交流 (DA)	MDA-SSR-01A-ES
	MDA-SSR-03A-ES
	MDA-SSR-05A-ES
	MDA-SSR-08A-ES

▶额定规格

MDA-SSR-□□□-CS	
控制方式	直流控交流
适用负载	· 阻性负载 · 感性负载
输入	控制电源: 4~32Vdc
输出	额定电压: 24~480Vac 额定电流: 1~8A
负载电流范围	MDA-SSR-01A-ES ≤1A
	MDA-SSR-03A-ES ≤3A
	MDA-SSR-05A-ES ≤5A
	MDA-SSR-08A-ES ≤8A
工作电流安全系数	阻性负载: 50% 感性负载: 15%
断态漏电流	≤5mA
通态压降	≤1.6V
电寿命	≥100万次 (需根据具体工况具体计算)

▶环境条件

环境条件	
运行环境温度	-30~40°C
贮存环境温度	-45~85°C
相对湿度	≤95 %RH (无凝露)
海拔	≤2000m

▶端子说明

合肥安赛思半导体
MDA-SSR-05A-CS
SOLID STATE RELAY 5A

① ② ③ ④

- ◎ A1: 交流电输入
- ◎ A2: 交流电输出
- ◎ +: 控制直流输入+
- ◎ -: 控制直流输入-
- ◎ A1、B1、C1: 三相交流电输入
- ◎ A2、B2、C2: 三相交流电输出
- ◎ +: 控制直流输入+
- ◎ -: 控制直流输入-

▶产品尺寸

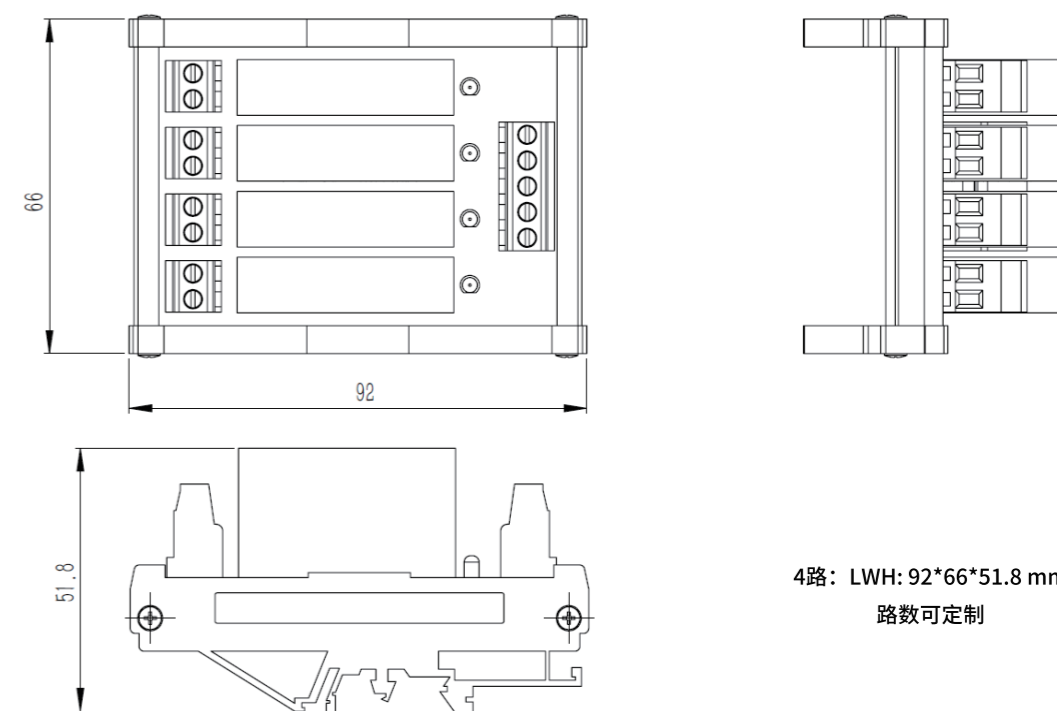

注: 未标注公差尺寸按GB/T1084-M执行。

03、工控产品系列 增强型固态继电器

▶产品简介

增强型固态继电器是由 DBC 方案功率半导体器件组成的无触点开关器件, 拥有更高的载流能力和更优的散热能力, 其输入端施加直流或脉冲信号到一定电流值后, 可控制输出端由断态变为通态。本司在传统固态继电器的基础上, 研制多款功能定制化产品, 优化工艺提升质量。

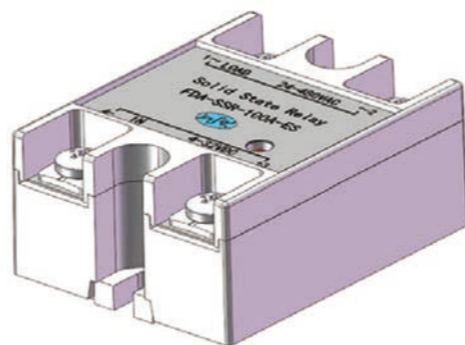

▶产品特点

- 具有过零功能, 减少动作时的噪声
- 内置RC电路, 有效吸收外部浪涌
- 具有动作指示灯, 可监控运行状况
- 外壳采用阻燃材料, 具有保护盖, 安全性更高
- 体积小, 耐受冲击震动、防潮、防爆、防腐蚀

▶型号定义

FDA-SSR-□□□-ES

增强型直流控制交流固态继电器
 最大额定电流
 增强型单灯

控制方式	产品型号
直流控交流 (DA)	FDA-SSR-15A-ES
	FDA-SSR-25A-ES
	FDA-SSR-30A-ES
	FDA-SSR-40A-ES
	FDA-SSR-60A-ES
	FDA-SSR-75A-ES
	FDA-SSR-100A-ES
FDA-SSR-120A-ES	
FDA-SSR-150A-ES	

FDA-SSR-□□□-ES			
控制方式	直流控交流	适用负载	·阻性负载 ·感性负载 额定电压: 24~480VAC 额定电流: 60~400A
输入	控制电源: 4~32V	输出	
负载电流范围	FDA-SSR-15A-ES	≤15A	工作电流安全系数 阻性负载: 50% 感性负载: 15%
	FDA-SSR-25A-ES	≤25A	
	FDA-SSR-30A-ES	≤30A	
	FDA-SSR-40A-ES	≤40A	
	FDA-SSR-60A-ES	≤60A	
	FDA-SSR-75A-ES	≤75A	
	FDA-SSR-100A-ES	≤100A	
FDA-SSR-120A-ES	≤120A		
FDA-SSR-150A-ES	≤150A		
断态漏电流	≤5mA	通态压降	≤1.6V
电寿命	≥100万次 (需根据具体工况具体计算)		

▶环境条件

环境条件	
运行环境温度	-30~40°C
贮存环境温度	-45~85°C
相对湿度	≤95%RH (无凝露)
海拔	≤2000m
负载类型	阻性负载/感性负载

▶端子说明



▶产品尺寸

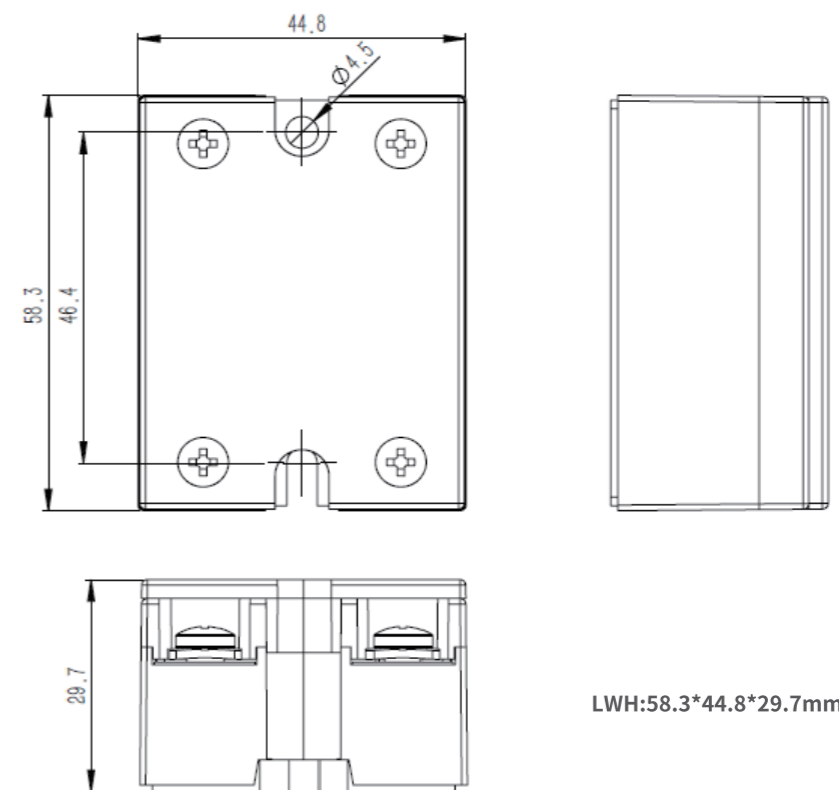

注: 未标注公差尺寸按GB/T1084-M执行。

03、工控产品系列 窄型固态继电器 (直控交)

▶ 产品简介

AS系列窄型固态继电器是采用先进技术制造的一种性能优良的新型开关器件,该控制器采用一体化散热方式设计,通断没有可动接触部件,具有结构强度高、防尘、防潮、防腐蚀、寿命长、开关速度快、无噪音、体积小、无火花、防爆、抗震耐冲击等优点,适合各种阻性、感性和容性负载。

▶ 产品特点

- 具有过零功能,减少动作时的噪声
- 内置RC电路,有效吸收外部浪涌
- 具有动作指示灯,可监控运行状况
- 散热一体化设计,提高散热效率
- 体积小,耐受冲击震动、防潮、防爆、防腐蚀



▶ 型号定义

ZDA-SSR-□□□-CD
 窄型直流固态继电器
 最大额定电流
 普通型双灯

额定电压	产品型号
220V	ZDA-SSR-10A-CD
	ZDA-SSR-15A-CD
	ZDA-SSR-25A-CD
	ZDA-SSR-30A-CD
	ZDA-SSR-55A-CD

▶ 额定规格

ZDA-SSR-□□□-CD	
控制方式	直流控交流
适用负载	· 阻性负载 · 感性负载
输入	控制电源: 4~32Vdc
输出	额定电压: 24~480Vac 额定电流: 10~55A
负载电流范围	ZDA-SSR-10A-CD ≤10A
	ZDA-SSR-15A-CD ≤15A
	ZDA-SSR-25A-CD ≤25A
	ZDA-SSR-30A-CD ≤30A
	ZDA-SSR-40A-CD ≤40A
ZDA-SSR-55A-CD ≤55A	
工作电流安全系数	阻性负载: 50% 感性负载: 15%
断态漏电流	≤5mA
通态压降	≤1.6V
电寿命	≥100万次 (需根据具体工况具体计算)

▶ 环境条件

环境条件	
运行环境温度	-30~40°C
贮存环境温度	-45~85°C
相对湿度	≤95%RH (无凝露)
海拔	≤2000m
负载类型	阻性负载/感性负载

▶ 端子说明

- ~1/L1: 交流电输入
- ~2/T1: 交流电输入
- +: 控制直流输入+
- : 控制直流输入-

▶ 产品尺寸

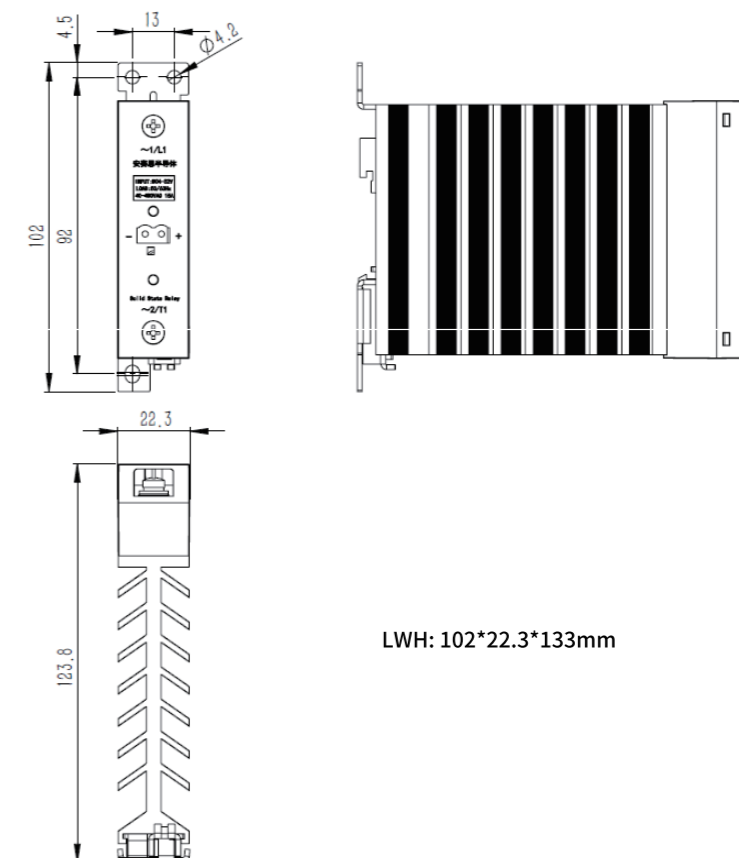

注: 未标注公差尺寸按GB/T1084-M执行。

03、工控产品系列 窄型固态继电器 (直控直)

▶ 产品简介

AS系列窄型固态继电器是采用先进技术制造的一种性能优良的新型开关器件,该控制器采用一体化散热方式设计,通断没有可动接触部件,具有结构强度高、防尘、防潮、防腐蚀、寿命长、开关速度快、无噪音、体积小、无火花、防爆、抗震耐冲击等优点,适合各种阻性、感性和容性负载。

▶ 产品特点

- 内置RC电路,有效吸收外部尖峰电压
- 具有、动作指示灯,可监控运行状况
- 散热一体化设计,提高散热效率
- 体积小,耐受冲击震动、防潮、防爆、防腐蚀
- 低通态漏电流



▶ 型号定义

ZDD-SSR-□□□-CD
 窄直型流固控态直继流电器
 最大电流等级
 普通型双灯

额定电压	产品型号
220V	ZDD-SSR-15A-CD-□□□
	ZDD-SSR-20A-CD-□□□
	ZDD-SSR-25A-CD-□□□
	ZDD-SSR-30A-CD-□□□

▶ 输出电气参数

负载电流	10A、15A、20A、25A、30A
工作电压	0-220Vdc
最大断漏电流@额定电压	0.1mA
最大浪涌电流 (10ms)	80A
最大导通电压@额定电流30A	0.6V
最大导通电阻@额定电流	20mΩ

▶ 输入电气参数

控制电压	4-32Vdc
最小开通电压@额定电流30A	6Vdc
最大关断电压@额定电流30A	5Vdc
最大输入电流	9mA@6Vdc, 15mA@32Vdc
最大开通时间	1.3ms
最大关断时间	4.5ms

▶ 通用参数

输入/输出侧绝缘耐压	2500Vrms
最小绝缘电阻@500VDC	600MΩ
存储温度	-30°C~80°C
工作温度	-30°C~50°C

▶ 端子说明



▶ 产品尺寸

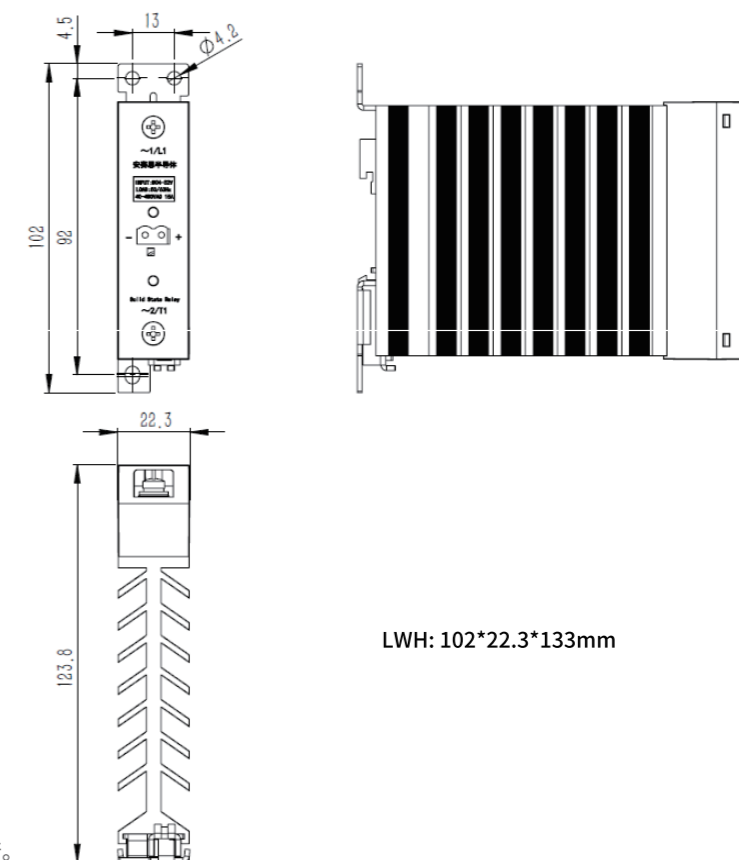

注: 未标注公差尺寸按GB/T1084-M执行。

03、工控产品系列 方形固态继电器 (直直直)

▶ 产品简介

直流控直流方形固态继电器是由电力电子功率器件组成的无触点开关装置。其为四端有源器件，其中两个输入控制端，两个输出端，输入输出间为变压器隔离。输入端电压达到开启电压后，输出端就能从断态转变成通态。本司在传统固态继电器的基础上研制多功能、定制化设计的产品。

▶ 产品特点

- 内置RC电路, 有效吸收 MOS 管尖峰电压
- DC-DC电源驱动, MOS管开关速度快, 开关损耗小
- 具有动作指示灯, 可监控运行状况。
- 外壳采用阻燃材料, 具有保护盖, 安全性更高
- 体积小, 耐受冲击震动、防潮、防爆、防腐蚀。

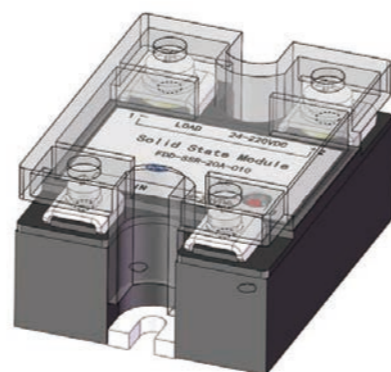

▶ 型号定义

FDD-SSR-□□□-CS-□□□

方直形流固控态直继流电
器

最大额定电
流

普通型单
灯

额定电压	产品型号
220V	FDD-SSR-10A-CS-□□□
	FDD-SSR-20A-CS-□□□
	FDD-SSR-30A-CS-□□□
	FDD-SSR-40A-CS-□□□
	FDD-SSR-50A-CS-□□□

▶ 主要参数

FDD-SSR-□□□-CS-□□□	
控制方式	直流控直流 (DD)
负载电流	·10A、20A、30A、40A、50A
输入控制电压	4~32Vdc (推荐12V以上)
负载电压	24~1200Vdc
输入控制电流	≤20mA
断态漏电流	0.1mA
通态压降@额定电流50A	≤1V
工作电流安全系数 (带散热片自然冷却)	阻性负载: 60%, 感性负载: 20%
电寿命	≥100万次 (需根据具体工况具体计算)
最大开通时间@额定电流50A	2ms
最大关断时间@额定电流50A	6ms
输入/输出侧绝缘耐压	2500Vrms
最小绝缘电阻@500Vdc	600mΩ

▶ 环境条件

环境条件	
运行环境温度	-30~40°C
贮存环境温度	-45~85°C
相对湿度	≤95%RH (无凝露)
海拔	≤2000m
负载类型	阻性负载/感性负载

▶ 端子说明

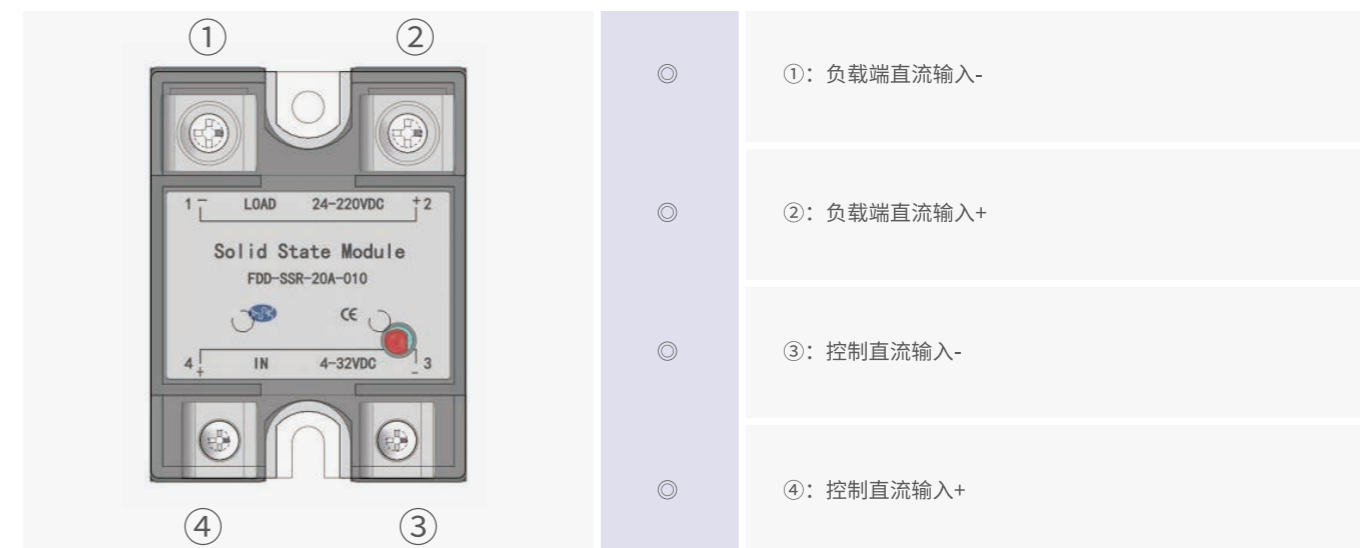

▶ 产品尺寸

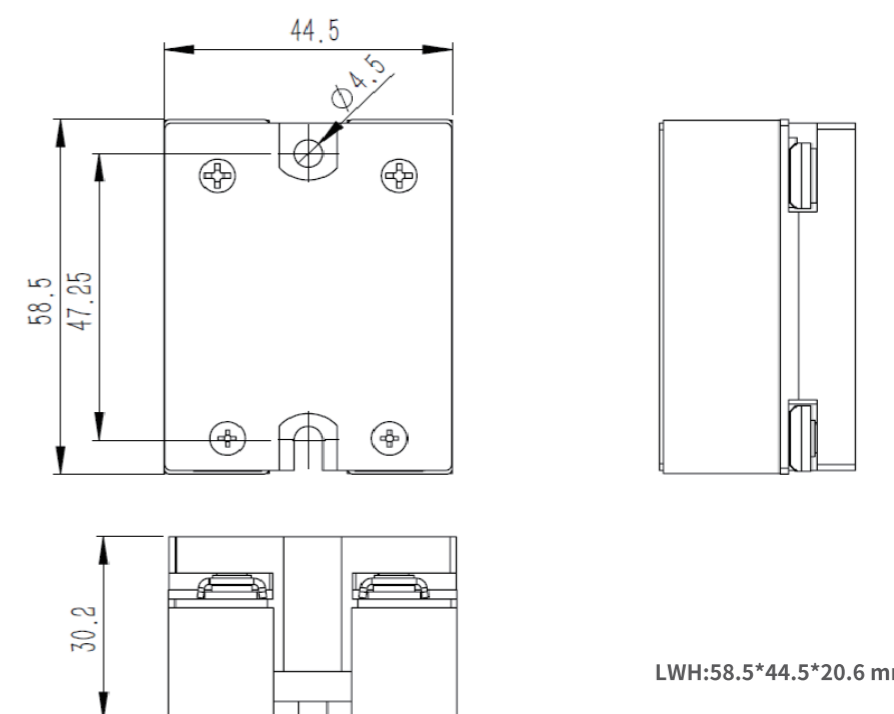

注: 未标注公差尺寸按GB/T1084-M执行。

03、工控产品系列 3.2 电力调整器

▶ 产品简介

电力调整器简称SPR,是高端制造装备中实现多种复杂闭环控制的核心部件,主要是利用对可控硅导通角的控制实现对后级负载的功率调节。按照控制方式分为电压调整器和功率控制器,电压调整器通过比较电路,得出一个值去定向调整输出电压,该值随电网波动,故它仅可调整电压大小而无法精准调整加热负载上的功率。而功率控制器对输入输出电压及电流都进行采样和运算,故可设置相对应的电压、电流或功率,从而实现功率闭环控制。赛思系列电力调整器是目前国内功能最全、稳定性最好、安全性最高的三相智能调功模块之一。我司产品采用先进的控制算法,使功率调节具有极佳的准确度、线性度和稳定度;该产品包含的恒电压、恒电流、恒功率闭环控制方式均可实现额定0.2%准确度和0.5%稳定度,居全国功率控制器领先水平。且产品具有全生命周期可控硅故障检测、负载断线检测、过流检测、欠压检测、三相不平衡检测以及温度保护功能,保障客户工作系统安全。



产品型号
ASPR-075-SP
ASPR-100-SP
ASPR-125-SP
ASPR-150-SP
ASPR-175-SP

▶ 3.2.1 单相电力调整器

安赛思单相电力调整器开发三个品类共计20余款,对应不同工况需求。安赛思形成三相调功系列3个品种,共计二十余款,分别对应标准三相调功应用、保留通讯的三相调压应用以及普通三相调压应用。

▶ 型号标准

ASPR - □□□ - S □
① ② ③ ④

①基本型号	ASPR: 电力调整器	③电源种类	S: 单相电源
②最大额定电流	25A 125A 40A 150A 55A 175A 75A 100A	④控制方式	I: 恒定电流型 U: 恒定电压型 P: 恒定功率型

▶ 产品型号



产品型号
ASPR-025-SI
ASPR-040-SI
ASPR-055-SI
ASPR-025-SU
ASPR-040-SU
ASPR-055-SU

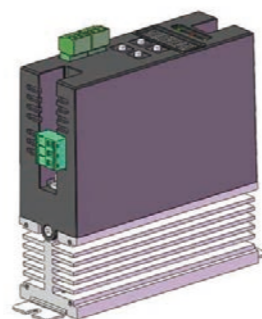

产品型号
ASPR-025-SP
ASPR-040-SP
ASPR-055-SP

▶ 3.2.2 三相电力调整器

▶ 产品型号

ASPR- □□□ - T 400 B
① ② ③ ④ ⑤

①基本型号	ASPR: 电力调整器	③电源种类	T: 三相电源
②最大额定电流	30A 50A 75A 100A 150A 200A 250A 250A	④电压等级	220: 220Vac 400: 400Vac 500: 500Vac
		⑤类别	B: 基础版 无: 标准版



产品型号
ASPR-050-T230
ASPR-050-T400
ASPR-050-T690



产品型号
ASPR-100-T230
ASPR-100-T400
ASPR-100-T690



产品型号
ASPR-250-T230
ASPR-250-T400
ASPR-250-T690



产品型号
AS-SVR-030-T380G
AS-SVR-050-T380G
AS-SVR-075-T380G
AS-SVR-100-T380G
AS-SVR-150-T380G

03、工控产品系列 单相电力调整器

产品简介

安赛思系列电力调整器是应用功率半导体器件，以智能数字控制电路为核心的电源功率控制设备。具有效率高、无噪声、响应速度快、体积小、重量轻等诸多优点。电力调整器广泛应用于半导体材料烧结，金属粉末冶金，锂电光伏材料制造等高精尖行业。安赛思半导体通过先进的数字控制算法，实现了对功率控制的精准调节。

型号标准

ASPR-□□□-S□
 ① ② ③ ④

①基本型号	ASPR: 电力调整器	③电源种类	S: 单相电源
②最大额定电流	025: 25A 040: 40A 055: 55A 075: 75A 100: 100A 125: 125A 150: 150A 175: 175A	④控制功能	I: 恒定电流型 U: 恒定电压型 P: 恒定功率型

型号名称

相数	类型	输出使用负载等级	型号	尺寸	
单相	恒电流型	25A 40A 55A	ASPR-025-SI ASPR-040-SI ASPR-055-SI	85*89.5*114	
			ASPR-025-SU ASPR-040-SU ASPR-055-SU		
	恒功率型	AC100-400V	25A 40A 55A 75A 100A 125A 150A 175A	ASPR-025-SP ASPR-040-SP ASPR-055-SP ASPR-075-SP ASPR-100-SP ASPR-125-SP ASPR-150-SP ASPR-175-SP	212*118*150

恒电流型&恒电压型

- 轻量化设计, 体积小、重量轻;
- 在线显示调功比例、电流;
- 实用的报警功能: 主回路故障、过流及过热;
- 标配Modbus RTU通讯;
- 选配PROFIBUS-DP、PROFINET通讯网关。



额定规格/性能

ASPR-□□□-S□		
控制方式	开环限流、闭环恒流（恒电流型）	开环限流、闭环恒压（恒电压型）
适用负载	· 相位控制: 阻性负载（线性度负载） · 变压器1次侧控制（磁通密度1.25T一下）	
输入	控制电源: AC85~265V 主回路电源: AC100~400V (50/60Hz 单相)	
输出	额定电压: 主回路电源电压的0-100% 额定电流: 25~55A	
负载电流范围	ASPR-025-S□ ASPR-040-S□ ASPR-055-S□	≤25A ≤40A ≤55A
峰值浪涌电流	ASPR-025-S□ ASPR-040-S□ ASPR-055-S□	220A (50Hz, 10ms) 440A (50Hz, 10ms) 650A (50Hz, 10ms)
I²t	ASPR-025-S□ ASPR-040-S□ ASPR-055-S□	800 A²s (50Hz, 10ms) 1200 A²s (50Hz, 10ms) 1800 A²s (50Hz, 10ms)
输出电压调整范围	0~98%	
控制信号	模拟量输入	DC: 4~20mA (其他输入控制可定制)
接口描述	· 模拟输入: 4-20mA · 开关输入: 1NO运行允许 (无源)	
通讯	标准配置RS485, 支持Modbus RTU通讯	

键盘操作

指示灯	
RUN:	运行指示
FAULT:	故障指示
C:	通讯正常指示 (闪烁)
按键	
P 参数键	∧ 数据加
O 返回键	∨ 数据减

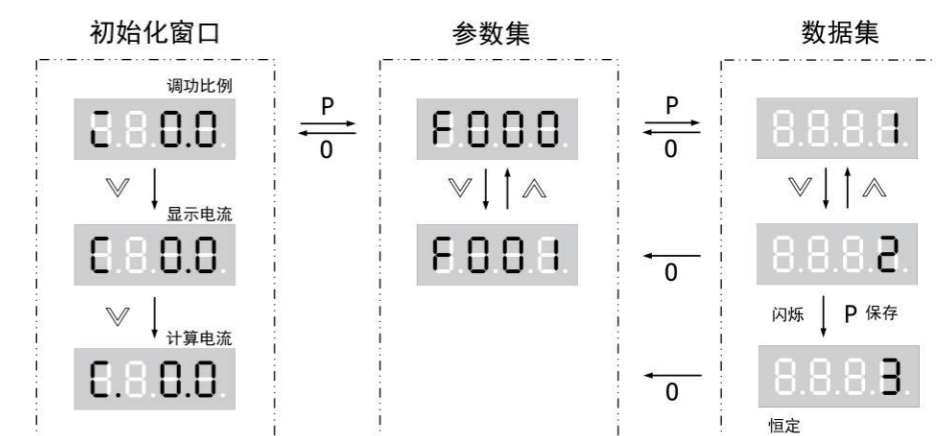

03、工控产品系列 单相电力调整器

恒电流型&恒电压型

接线示意图/端子说明

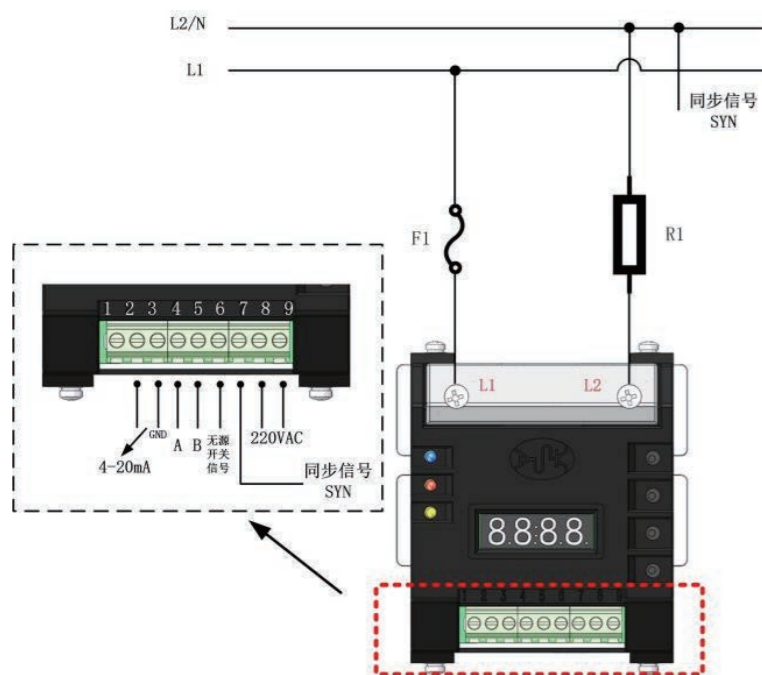

①	10VDC电位器
②	给定信号输入+
③	公共端/GND
④、⑤	RS485通讯接口
⑥	无源开关信号
⑦	同步信号
⑧、⑨	控制电源

注：L1须与火线连接，同步线与L2所接负载后端相连。

产品尺寸

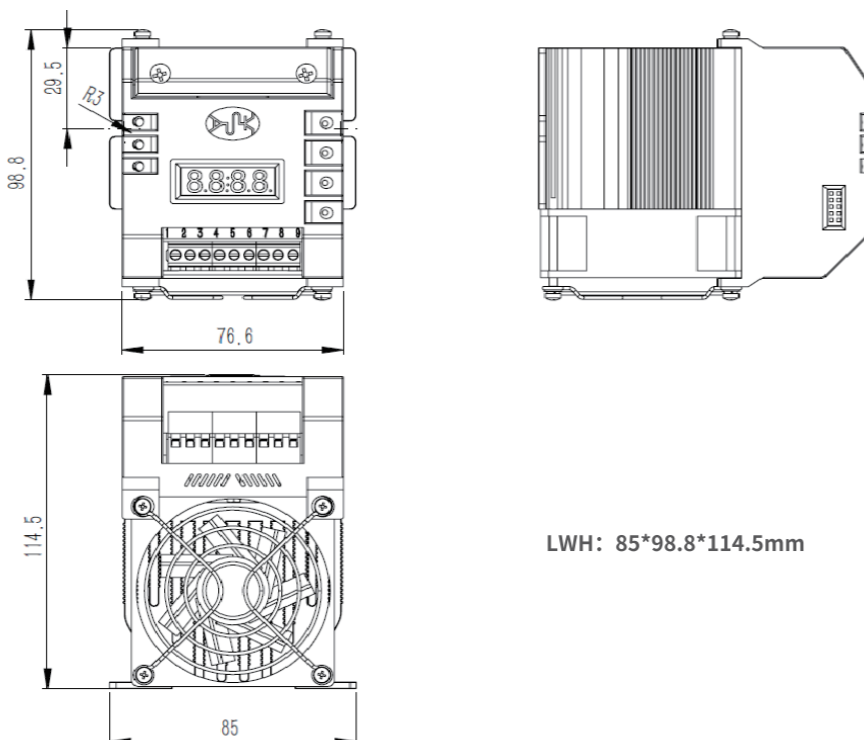

注：未标注公差尺寸按GB/T1084-M执行。

快速调试

--恒电流型

- 检查接线，信号极性、电源线、同步线、通讯线是否正确；
- 选择菜单权限，F055=1；
- 控制方式选择：F111=0（开环）/ F111=1（电流闭环）；
- 限流值选择：F081=限流值。

--恒电压型

- 检查接线：信号极性、电源线、同步线、通讯线是否正确
- 选择菜单权限：0.82=1
- 选择启动使能：1.01=1
- 控制方式选择：1.14=0（开环）/ 1.14=1（电压闭环）
- 额定输入电压选择：1.21=200~380（输入电压220~380Vac）

基本参数说明 --恒电流型

以下参数为简明操作参数。参数属性R为只读参数，RW为可读写参数。请在停机状态下修改参数。

参数号	说明	范围值	出厂值	可见更改和属性	寄存器号
F-000	调功比例	0-100% [0.1%]	-	F-050=0 R	0
F-002	输出电流	0-3000.0A [0.1A]	-	F-050=0 R	2
F-055	菜单权限 0: 只显示只读参数 1: 显示简单应用参数	0-1	0	F-050=0 R	55
F-061	给定信号类型 0: 模拟量 1: 数字量	0-1	0	F-055=1 RW	61
F-065	数字量给定类型 0: 键盘 1: 通讯	0-1	0	F-055=1 RW	65
F-066	数字给定断电保护 0: 保存 1: 不保存	0-1	0	F-055=1 RW	66
F-069	给定斜坡上升时间	0-120	2	F-055=1 RW	69
F-070	给定斜坡下降时间	0-120	2	F-055=1 RW	70
F-081	额定电流	1-55A[1A]	/	F-055=1 RW	81
F-082	根据调功比计算出的 额定输出电流	1-55A[1A]	/	F-055=0 R	82
F-086	闭环类型 8: 恒电流	0-33	8	F-055=1 RW	86
F-111	控制模式 0: 开环 1: 闭环	0-1 1	1	F-055=1 RW	111

03、工控产品系列 单相电力调整器

恒电流型&恒电压型

基本参数说明 --恒电压型

以下参数为简明操作参数。参数属性R为只读参数，RW为可读写参数。请在停机状态下修改参数。

参数号	名称	说明	默认值	键盘属性	通信属性
0.01	输出电压	控制器输出的电压有效值	-	R	0
0.02	输出电流	控制器输出的电流有效值 (输出电流=输出电压/等效电阻)	-	R	R
0.03	输出功率	控制器输出功率 (输出功率=输出电压×输出电流)	-	R	R
0.80	单个等效电阻	单个等效电阻值 (单位:0.1Ω)	484	R/W	T
0.81	负载并联数	等效电阻的并联数	2	R/W	T
0.82	菜单权限	0: 显示只读参数 1: 显示简单应用参数	0	R/W	T
1.01	启动使能	控制器运行的使能位 0: 禁止 1: 使能	0	R/W	T
1.02	给定选择	0: 模拟量 1: 数字给定量	1	R/W	T
1.04	数字给定源选择	0: 键盘给定 1: 通讯给定	0	R/W	T
1.05	给定额定值	给定值范围: 0~3200	1000	R/W	T
1.08	数字给定值	数字给定方式: 按键 或通讯给定值	按键: 100 通讯: 0	R/W	T
1.14	控制选择	0: 开环-按照移相角α触发 1: U-电压闭环控制	1	T	T

接下页

接上页

参数号	名称	说明	默认值	键盘属性	通信属性
1.15	触发模式	0: 移相 1: 定周期调功 2: 变周期调功(仅适用于阻性负载)	0	R/W	T
1.17	负载性质	0: 阻性负载 1: 感性负载	0	T	T
1.21	额定电压	额定电压范围: 5-500V	220	R/W	T
1.32	本机地址	设置控制器 RS485 的通讯地址 范围: 1~247	1	R/W	R
1.33	波特率	设置控制器 RS485 的通讯波特率 0:9600 bps 1: 19200 bps 2: 38400 bps 3: 57600 bps 4:115200 bps	2	R/W	R
1.34	数据格式	设置控制器 RS485 通信数据格式 0: 8n2 数据位 8 位, 无校验, 2 个停止位 1: 8e1 数据位 8 位, 偶校验, 1 个停止位 2: 8o1 数据位 8 位, 奇校验, 1 个停止位	1	R/W	R
1.51	主回路电源频率	主回路交流电源频率: 0:50Hz 1:60Hz	0	R/W	T
1.52	硬件版本	硬件 PCB 版本号	-	R	R
1.53	软件版本	软件版本号	-	R	R
2.03	当前故障码	显示当前故障代码, 代码定义见故障表	-	R	R

03、工控产品系列 单相电力调整器

恒功率型 (25~55A)

- 轻量化设计,体积小、重量轻;
- 在线显示调功比例、电流、电压;
- 实用的报警功能:主回路故障、过流及过热;
- 标配Modbus RTU通讯;
- 选配PROFIBUS-DP、PROFINET通讯网关。

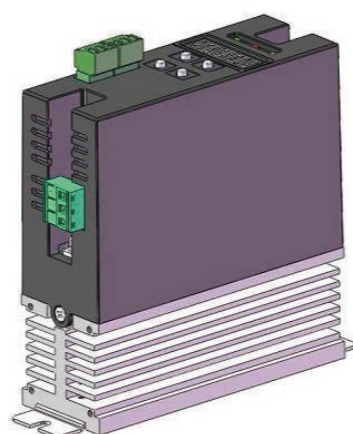

额定规格/性能

ASPR - □□□ - SP		
控制方式	开环控制、闭环恒流、闭环恒压	
适用负载	· 相位控制: 阻性负载 (线性度负载) · 变压器1次侧控制 (磁通密度1.25T一下)	
输入	控制电源: AC85~265V 主回路电源: AC100~400V (50/60Hz 单相)	
输出	额定电压: 主回路电源电压的0-100% 额定电流: 25~55A	
负载电流范围	ASPR-025-SP ASPR-040-SP ASPR-055-SP	≤25A ≤40A ≤55A
峰值浪涌电流	ASPR-025-SP ASPR-040-SP ASPR-055-SP	220A (50Hz, 10ms) 440A (50Hz, 10ms) 650A (50Hz, 10ms)
I ² t	ASPR-025-SP ASPR-040-SP ASPR-055-SP	800 A ² s (50Hz, 10ms) 1200 A ² s (50Hz, 10ms) 1800 A ² s (50Hz, 10ms)
输出电压调整范围	0~98%	
控制信号	模拟量输入	DC: 4~20mA (其他输入控制可定制)
接口描述	· 模拟输入: 4-20mA · 开关输入: 1NO运行允许 (无源)	
通讯	标准配置RS485, 支持Modbus RTU通讯	

键盘操作

指示灯	
RUN:	运行指示
FAULT:	故障指示
C:	通讯正常指示 (闪烁)

按键	
P 参数键	∧ 数据加
O 返回键	∨ 数据减

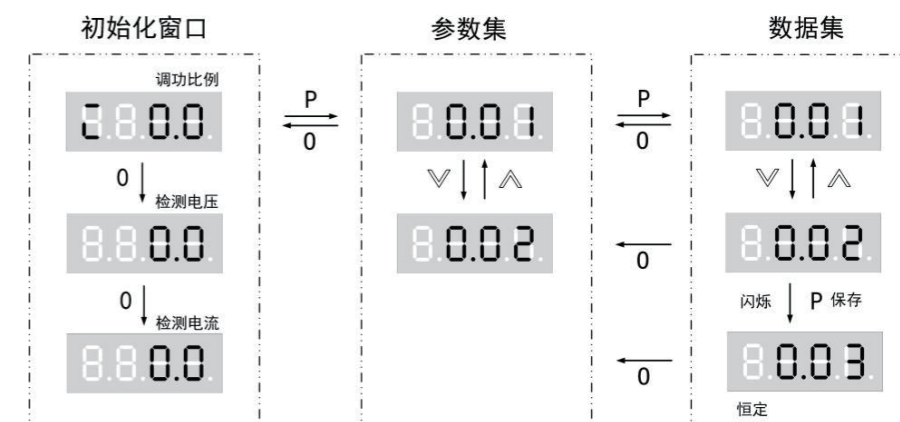

接线示意图/端子说明

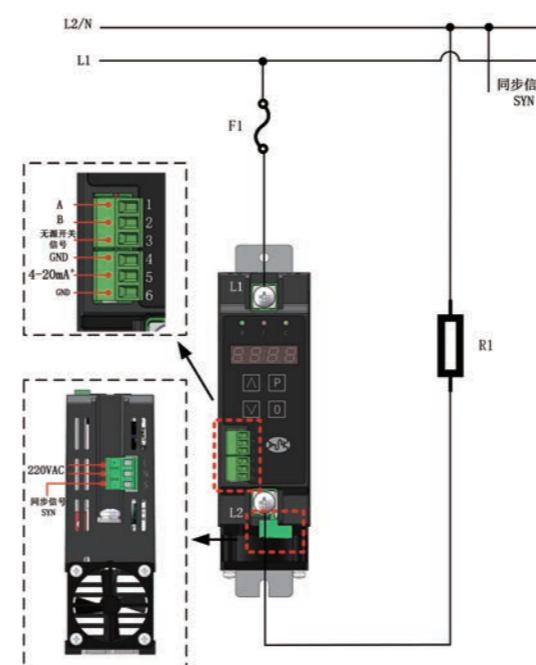

①	无源开关信号
②	公共端/GND
③、④	RS485通讯接口
⑤	给定信号输入+
⑥	公共端/GND

注: L1须与火线连接, 同步线与L2所接负载后端相连。

产品尺寸

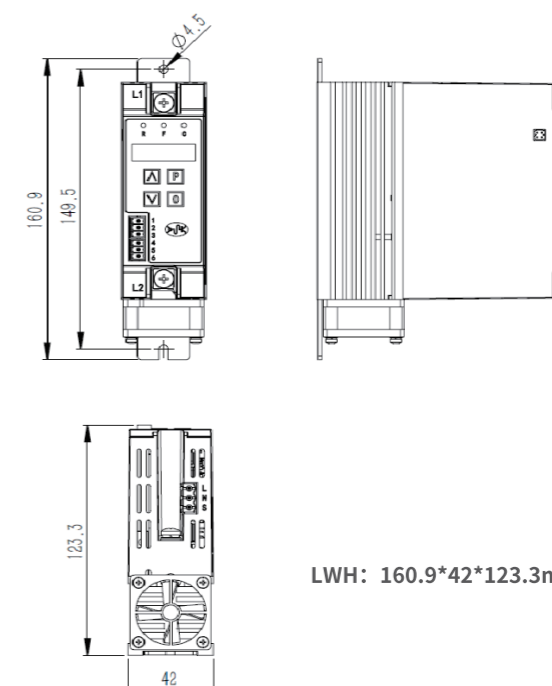

LWH: 160.9*42*123.3mm

注: 未标注公差尺寸按GB/T1084-M执行。

03、工控产品系列 单相电力调整器

恒功率型 (75~175A)

- 支持电压、电流真有效值检测;
- 在线显示调功比例、电流、电压;
- 实用的报警功能:主回路故障、过流及过热;
- 标配Modbus RTU通讯;
- 选配PROFIBUS-DP、PROFINET通讯网关。



额定规格/性能

ASPR - □□□ - SP		
控制方式	开环控制、闭环恒流、闭环恒压	
适用负载	· 相位控制: 阻性负载 (线性度负载) · 变压器1次侧控制 (磁通密度1.25T一下)	
输入	控制电源: AC85~265V 主回路电源: AC100~400V (50/60Hz 单相)	
输出	额定电压: 主回路电源电压的0-100% 额定电流: 75~175A	
负载电流范围	ASPR-075-SP ASPR-100-SP ASPR-125-SP ASPR-150-SP ASPR-175-SP	≤75A ≤100A ≤125A ≤150A ≤175A
峰值浪涌电流	ASPR-075-SP ASPR-100-SP ASPR-125-SP ASPR-150-SP ASPR-175-SP	2200A (50Hz, 10ms) 2400A (50Hz, 10ms) 2800A (50Hz, 10ms) 4800A (50Hz, 10ms) 7800A (50Hz, 10ms)
I²t	ASPR-075-SP ASPR-100-SP ASPR-125-SP ASPR-150-SP ASPR-175-SP	22000 A²s (50Hz, 10ms) 32000 A²s (50Hz, 10ms) 48000 A²s (50Hz, 10ms) 140000 A²s (50Hz, 10ms) 220000 A²s (50Hz, 10ms)
输出电压调整范围	0~98%	
控制信号	模拟量输入	DC: 4~20mA (其他输入控制可定制)
接口描述	· 模拟输入: 4~20mA · 开关输入: 1NO运行允许 (无源)	
通讯	标准配置RS485, 支持Modbus RTU通讯	

键盘操作

指示灯	
RUN:	运行指示
FAULT:	故障指示
C:	通讯正常指示 (闪烁)

按键	
P 参数键	∧ 数据加
O 返回键	∨ 数据减

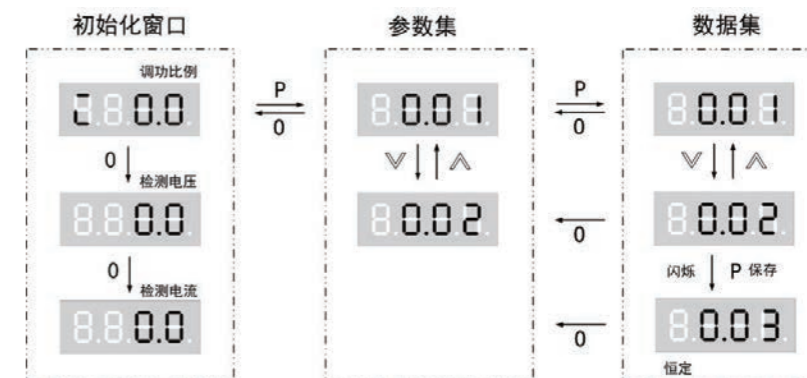

接线示意图/端子说明

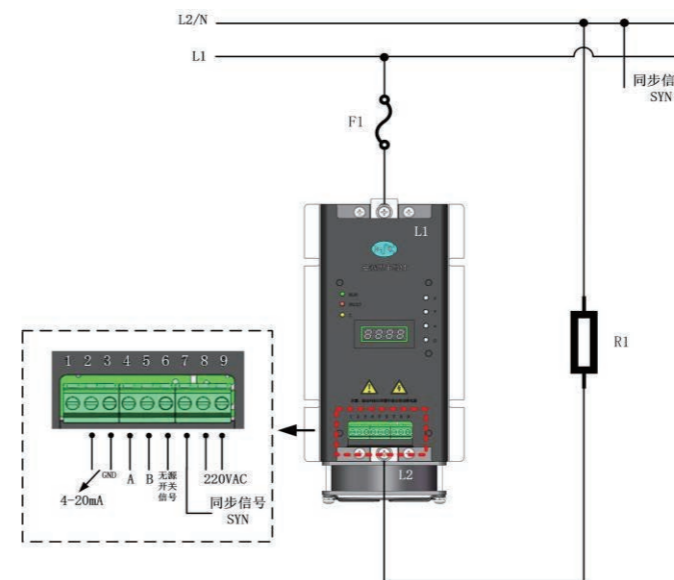

①	10VDC电位器
②	给定信号输入+
③	公共端/GND
④、⑤	RS485通讯接口
⑥	无源开关信号
⑦	同步信号
⑧、⑨	控制电源

产品尺寸

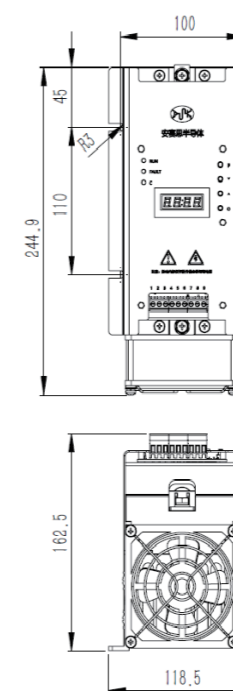

注: 未标注公差尺寸按GB/T1084-M执行。

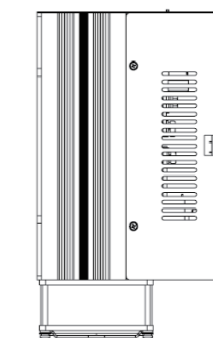

LWH: 244.9*118.5*150mm

03、工控产品系列 三相电力调整器

产品简介

安赛思系列电力调整器是应用功率半导体器件，以智能数字控制电路为核心的电源功率控制设备。具有效率高、无噪声、响应速度快、体积小等诸多优点。电力调整器广泛应用于半导体材料烧结，金属粉末冶金，锂电光伏材料制造等高精度行业。安赛思半导体通过先进的数字控制算法，实现了对功率控制的精准调节。

型号标准

ASPR-□□□-T400
① ② ③ ④

①基本型号	ASPR: 电力调整器	③电源种类	T: 三相电源
②最大额定电流	030: 30A 050: 50A 075: 75A 100: 100A 125: 125A 150: 150A 175: 175A 200: 200A 250: 250A	④电压等级	230: 230Vac 400: 400Vac 690: 690Vac

型号名称

型号	额定电流	外形尺寸(L*W*H mm)	冷却方式
ASPR-030-T□□□	30A	233*119*175	风冷
ASPR-050-T□□□	50A		
ASPR-075-T□□□	75A	305*143*157	
ASPR-100-T□□□	100A		
ASPR-125-T□□□	125A	420*260*197	
ASPR-150-T□□□	150A		
ASPR-175-T□□□	175A		
ASPR-200-T□□□	200A		
ASPR-250-T□□□	250A		

工作环境

- 不要安装在导电粉尘、金属粉末、腐蚀性等场所。
- 温度范围：-10~45°C。环境温度与电力调整器额定电流关系如下图所示。
- 湿度范围：20%~90%RH，无水珠凝结。

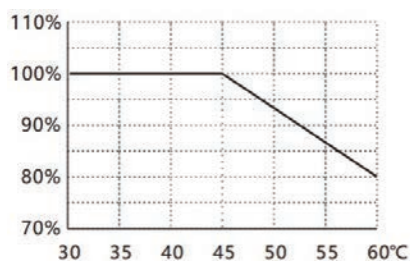

- 海拔：在海拔超过1000米的地区，按照GB/T 3859.2-93 额定电流与海拔高度的关系如下图所示。

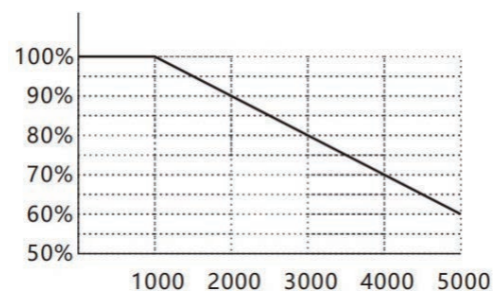

50A规格

- 轻量化设计，体积小、重量轻；
- 在线显示调功比例、电流；
- 实用的报警功能：主回路故障、过流、过热、三相不平衡；
- 标配Modbus RTU通讯；
- 选配PROFIBUS-DP、PROFINET通讯网关。



额定规格/性能

型号	ASPR-050-T230/400/690
控制方式	开环限流、闭环恒流、恒压及恒功率
运行模式	移相触发、调功定周期、调功变周期
适用负载	· 相位控制：阻性负载（线性度负载） · 变压器1次侧控制（磁通密度1.25T一下）
输入	控制电源：AC85~265V 主回路电源：AC230V/400V/690V（50Hz）
输出	额定电压：主回路电源电压的0-100% 额定电流：30~50A
控制精度	0.5%
稳定度	≤1%
输出电压调整范围	0~100%
控制信号	模拟量输入
接口描述	· 模拟输入：4-20mA 0~5V
通讯	标准配置RS485，支持Modbus RTU通讯

产品尺寸

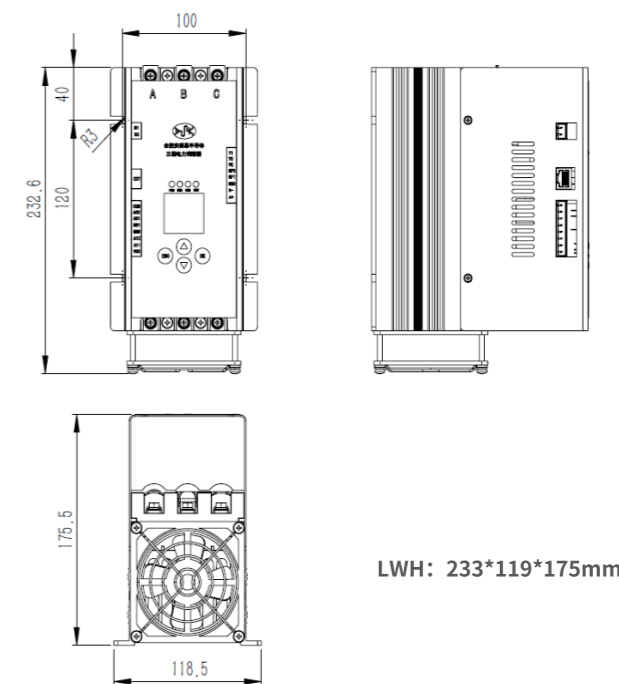

注：未标注公差尺寸按GB/T1084-M执行。

03、工控产品系列 三相电力调整器

100A规格

- 轻量化设计,体积小、重量轻;
- 在线显示调功比例、电流;
- 实用的报警功能:主回路故障、过流、过热、三相不平衡;
- 标配Modbus RTU通讯;
- 选配PROFIBUS-DP、PROFINET通讯网关。



▶ 额定规格/性能

型号	ASPR-100-T230/400/690
控制方式	开环限流、闭环恒流、恒压及恒功率
运行模式	移相触发、调功定周期、调功变周期
适用负载	· 相位控制: 阻性负载 (线性度负载) · 变压器1次侧控制 (磁通密度1.25T一下)
输入	控制电源: AC85~265V 主回路电源: AC230V/400V/690V (50Hz)
输出	额定电压: 主回路电源电压的0-100% 额定电流: 50~100A
控制精度	0.5%
稳定度	≤1%
输出电压调整范围	0~100%
控制信号	模拟量输入
接口描述	DC: 4~20mA 0~5V 通讯给定
通讯	· 模拟输入: 4-20mA 0~5V 标准配置RS485, 支持Modbus RTU通讯

▶ 产品尺寸

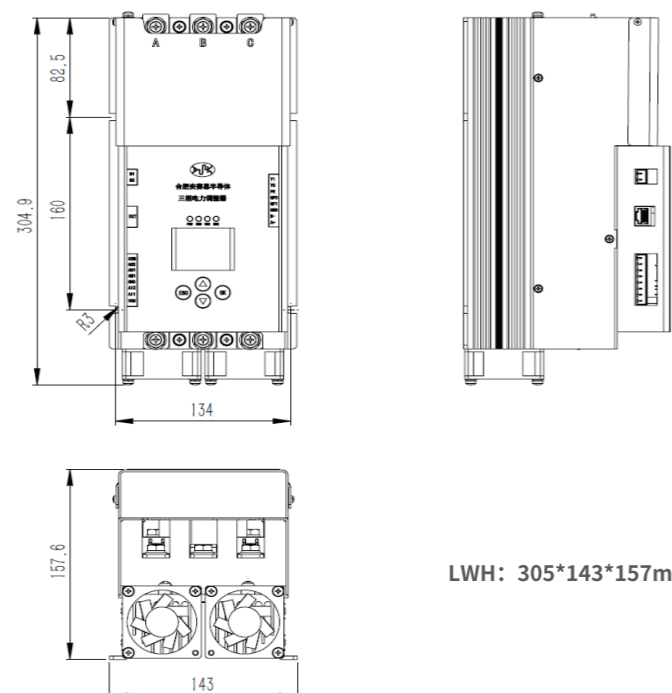

LWH: 305*143*157mm

注: 未标注公差尺寸按GB/T1084-M执行。

250A规格

- 在线显示调功比例、电流;
- 实用的报警功能:主回路故障、过流、过热、三相不平衡;
- 标配Modbus RTU通讯;
- 选配PROFIBUS-DP、PROFINET通讯网关。



▶ 额定规格/性能

型号	ASPR-250-T230/400/690
控制方式	开环限流、闭环恒流、恒压及恒功率
运行模式	移相触发、调功定周期、调功变周期
适用负载	· 相位控制: 阻性负载 (线性度负载) · 变压器1次侧控制 (磁通密度1.25T一下)
输入	控制电源: AC85~265V 主回路电源: AC230V/400V/690V (50Hz)
输出	额定电压: 主回路电源电压的0-100% 额定电流: 125~250A
控制精度	0.5%
稳定度	≤1%
输出电压调整范围	0~100%
控制信号	模拟量输入
接口描述	DC: 4~20mA 0~5V 通讯给定
通讯	· 模拟输入: 4-20mA 0~5V 标准配置RS485, 支持Modbus RTU通讯

▶ 产品尺寸

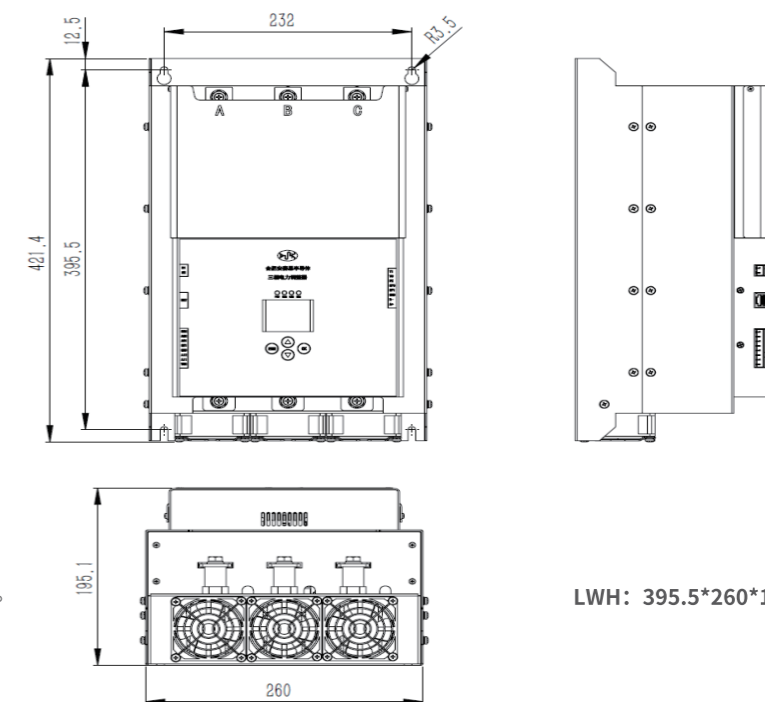

LWH: 395.5*260*197mm

注: 未标注公差尺寸按GB/T1084-M执行。

03、工控产品系列 三相调压控制器

▶产品简介

安赛思系列电力调整器是应用功率半导体器件,以智能数字控制电路为核心的电源功率控制设备。具有效率高、无噪声、响应速度快、体积小等诸多优点。电力调整器广泛应用于半导体材料烧结,金属粉末冶金,锂电光伏材料制造等高精尖行业。安赛思半导体通过先进的数字控制算法,实现了对功率控制的精准调节。

▶产品特点

- 轻量化设计,体积小、重量轻
- 多指示灯
- 输出线性度高,控温精确
- 包含多种输入控制模式
- 内置快速熔断保险丝,保护调压器及负载



▶型号定义

AS-SVR-□□□-T□□□G				输出负载等级	型号	尺寸 (mm)
调压控制器	最大额定电流	电源种类: 三相	电压等级	30A	AS-SVR-30-T380G AS-SVR-50-T380G AS-SVR-75-T380G	212.84×118.5×150
				50A		
75A						
100A	150A			AS-SVR-100-T380G AS-SVR-150-T380G	304.9×143×148.5	

▶额定规格

AS-SVR-□□□-T□□□G			
控制方式	移相触发	适用负载	相位控制: 阻性负载 (线性度负载)
输入	控制电源: AC85~265V 主回路电源: AC100~380V (50/60Hz三相)	输出	额定电压: 主回路电源电压的0-100% 额定电流: ≤150A
负载电流范围	AS-SVR-030-T380G AS-SVR-050-T380G AS-SVR-075-T380G AS-SVR-100-T380G AS-SVR-150-T380G		≤30 ≤50 ≤75 ≤100 ≤150
输出电压调整范围	0~98%		
控制信号	模拟量输入	DC: 4~20mA (其他输入控制可定制)	
环境条件	·运行环境温度: -25~45°C ·贮存环境温度: -45~85°C ·相对湿度: ≤95%RH (无凝露) ·海拔: ≤2500m		

▶接线示意图

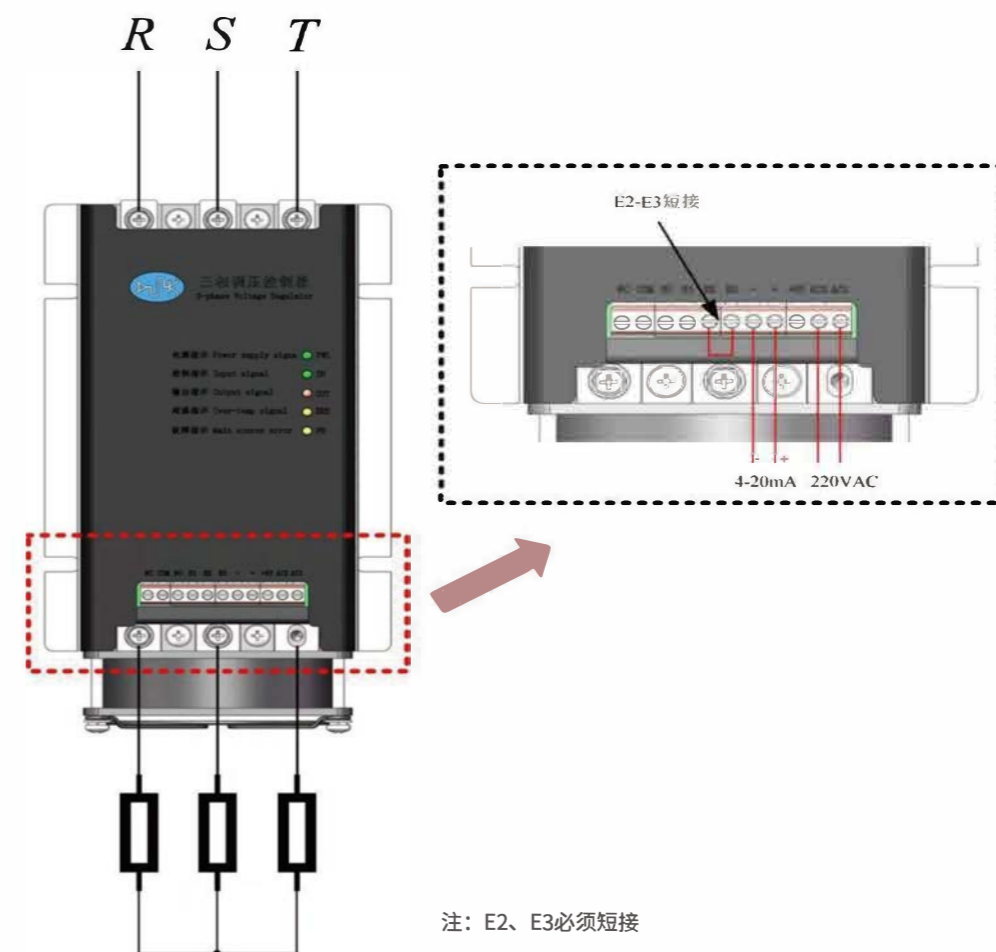

▶产品尺寸

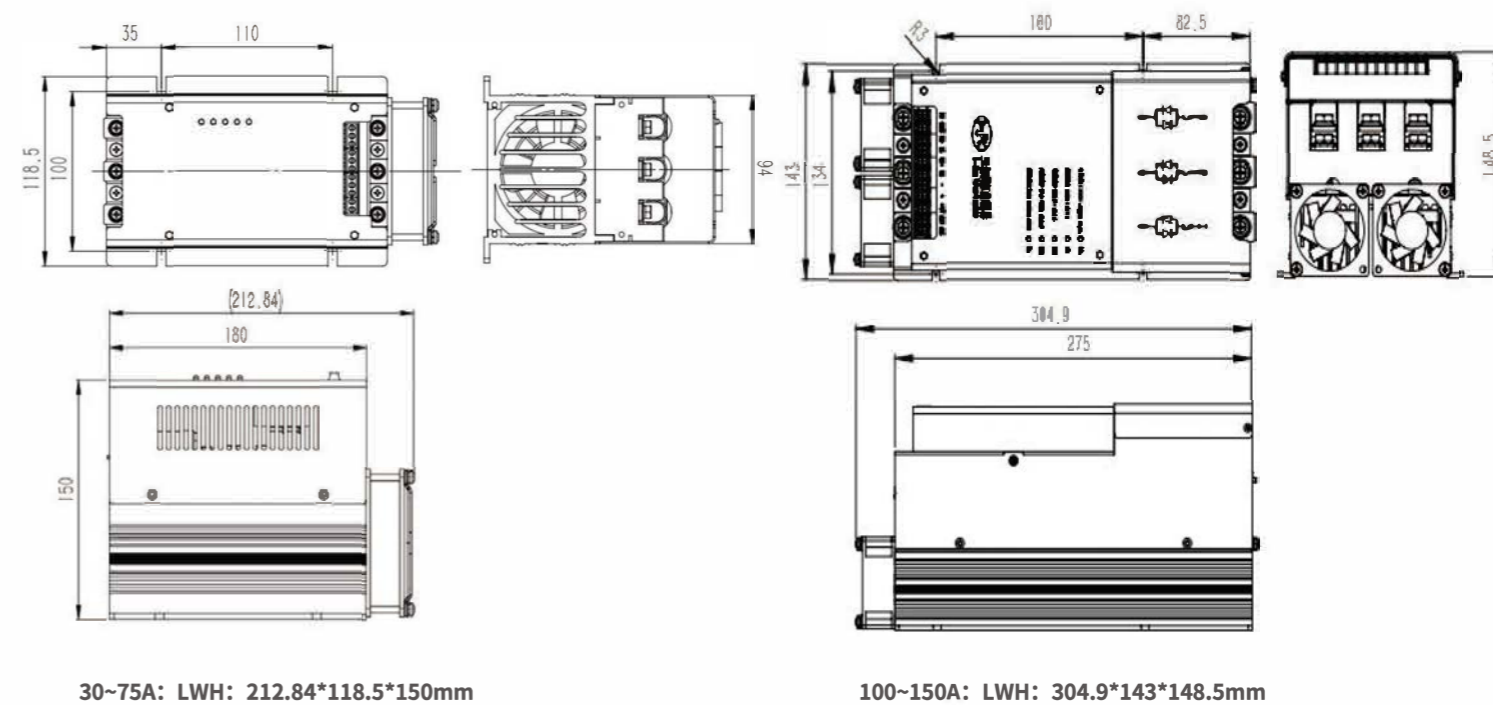

注: 未标注公差尺寸按GB/T1084-M执行。

03、工控产品系列 多路功率控制器

产品简介

AS 系列功率控制器采用模组设计思路,内部集成6回路。产品主要应用于扩散炉、PECVD、外延炉等。

产品特点

- 多路全数字化控制,高精度、高稳定性
- 结构紧凑,安装方便,多路风冷
- 实时显示调功比例、电流、电压、功率
- 功率分配功能
- 移相、调功定周期、变周期等运行模式
- 标配 Modbus RTU通讯
- 开环限流,闭环恒流恒压及恒功率控制方式
- 实用完备的报警功能:主回路故障、过热、过流

额定规格

主要参数		
控制方式		开环限流、闭环恒流、恒压及恒功率
运行模式		移相触发、调功定周期、调功变周期
适用负载		相位控制:阻性负载(线性度负载) 变压器1次侧控制(磁通密度1.25T一下)
输入		控制电源: AC85~265V 主回路电源: AC220V/400V/500V (50/60Hz)
输出		额定电压: 主回路电源电压的0-100% 额定电流: 1~100A
控制精度		1%
稳定度		≤0.5%
输出电压调整范围		0~98%
接口描述	控制精度	DC4~20mA
	稳定度	1NC运行允许(无源)
通讯	输出电压调整范围	1NO故障离散量输出(无源)
		标准配置RS485,支持Modbus RTU通讯

按键功能

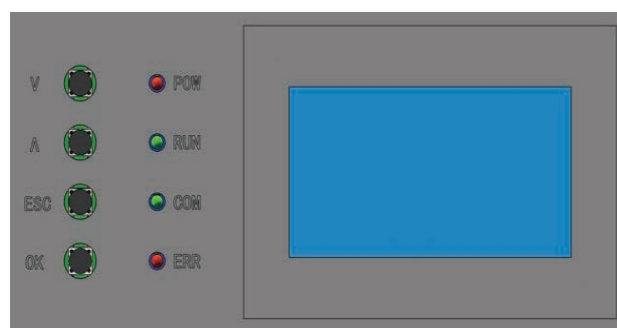

指示灯	
POW:	电源指示
RUN:	运行指示
COM:	通讯正常指示(闪烁)
ERR:	故障指示

按键	
V:	数据减
^:	数据加
ESC:	菜单及返回键
OK:	确认按键



端子说明

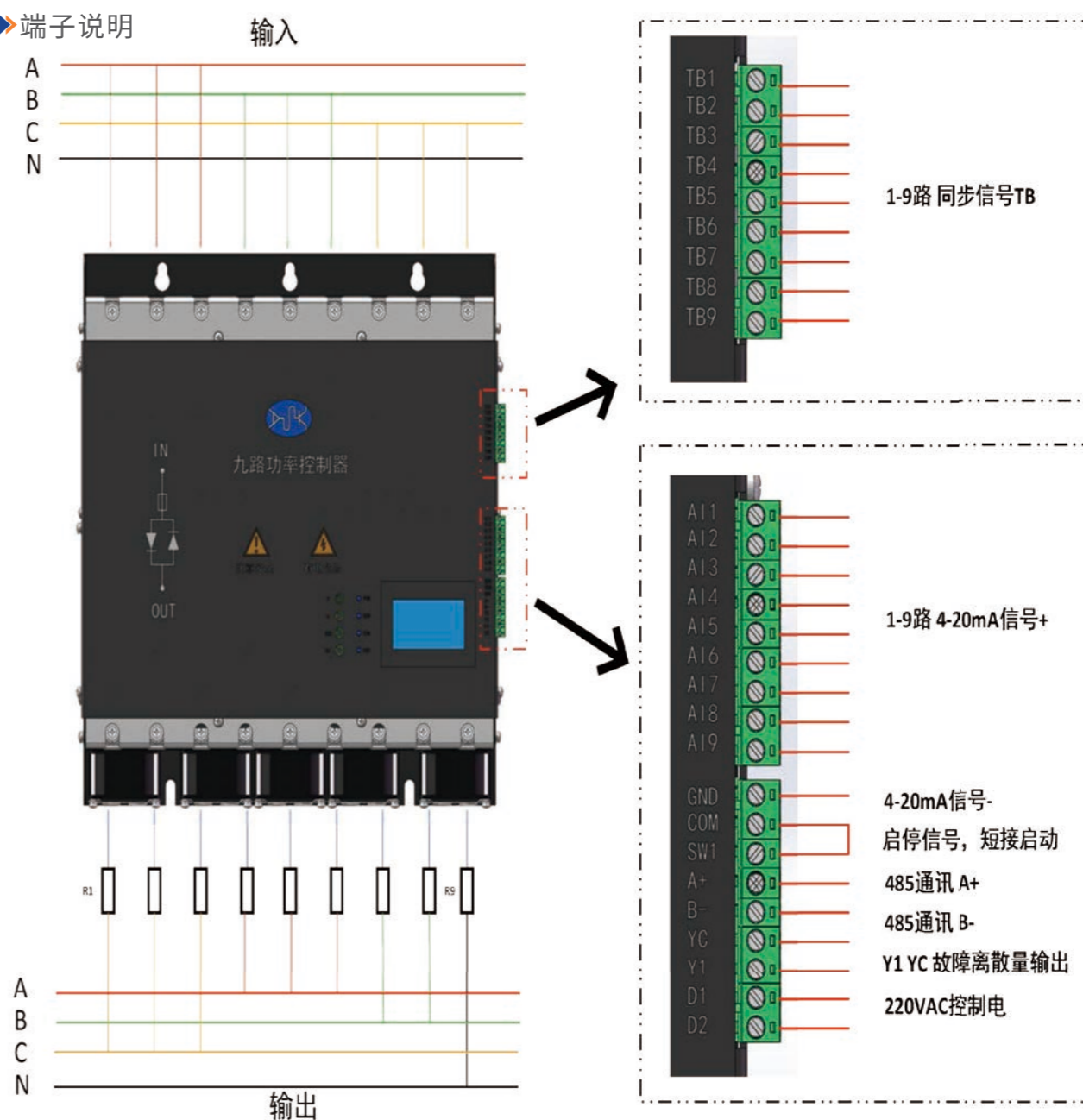

产品尺寸

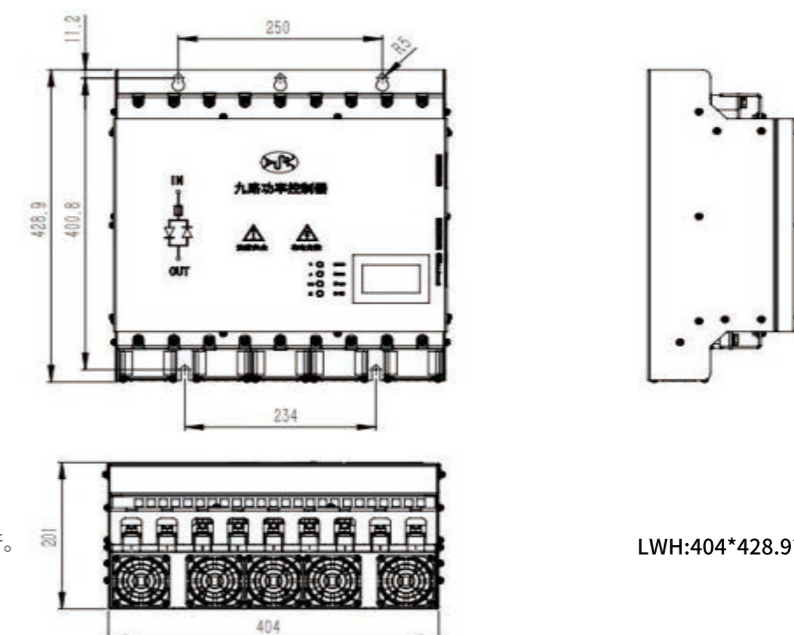

注:未标注公差尺寸按GB/T1084-M执行。

03、工控产品系列 温控一体机

▶产品简介

AS系列温控一体机是应用功率半导体器件,以智能数字控制电路为核心的电源功率控制设备,具有效率高、无噪声、响应速度快、体积小、重量轻等诸多优点,该控制器广泛应用于商用厨具温度控制。安赛思半导体通过先进的数字控制算法,实现了对功率控制的精准调节。

▶产品特点

- 采用32位高速STM32作为控制核心
- TFT显示及触摸控制,多种参数可调节
- 多种控制方式:定周期调功、变周期调功
- 过温报警
- 温度控制精度±2°C
- 支持手机WIFI控制

▶型号定义

AS - TCE - 080 - T380 - BY

AS系列温控控制器
 最大额定电流40A
 三相交流电,额定工作电压380V

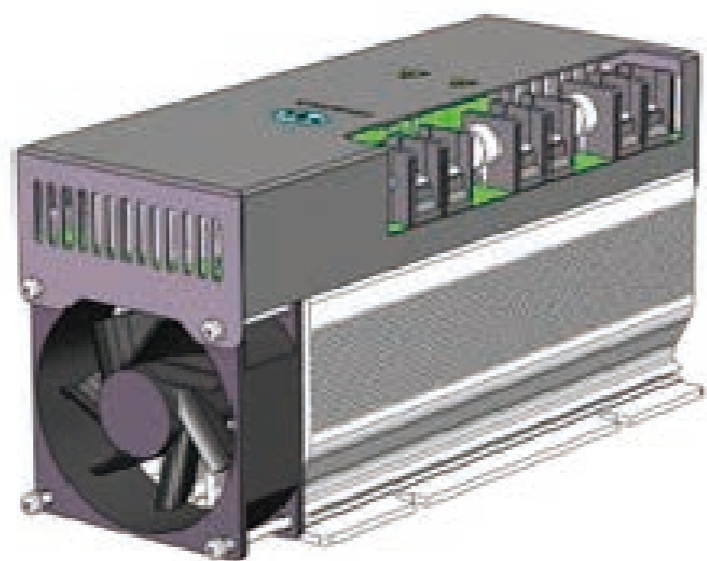

▶电气参数

型号	AS-TCE-040-T380-BY	输入	控制电源: AC85V~265V; 主回路电源: 380V(50Hz);
控制方式	恒温控制	输出	额定负载电流20A,最大负载电流40A
运行模式	变周期过零	温度控制精度	±2°C (稳定后)
通用负载	阻性负载 (加热管)	通讯	485通讯

▶显示屏及外观尺寸

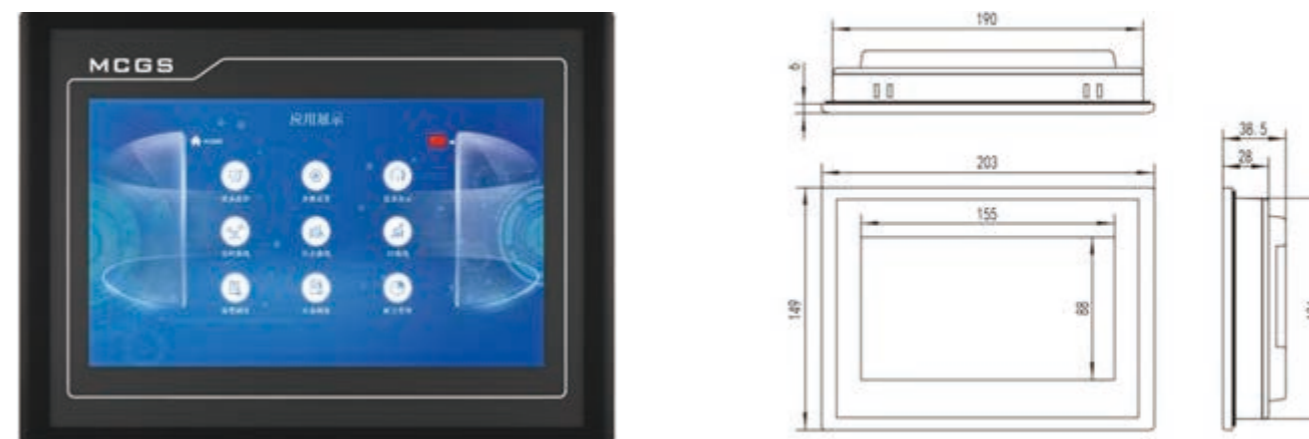

▶控制器外观尺寸

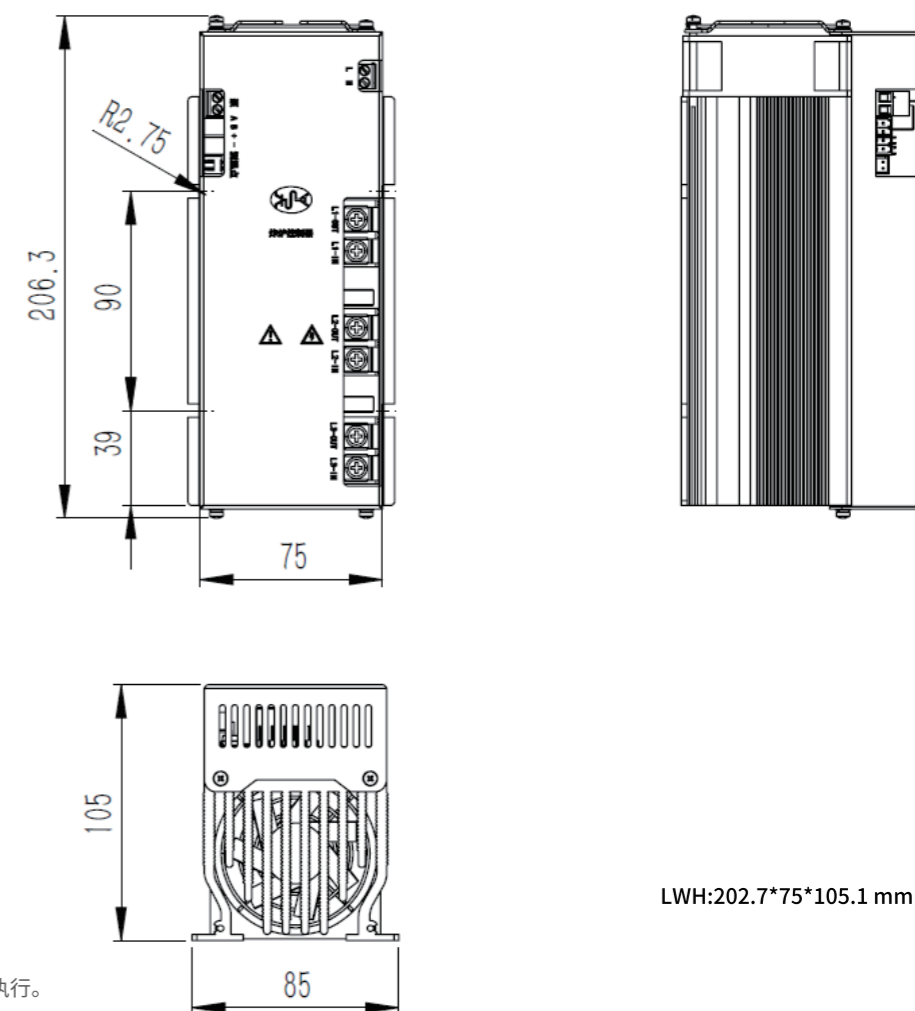

注: 未标注公差尺寸按GB/T1084-M执行。

